

ΕΠΑΝΑΦΟΡΤΙΖΟΜΕΝΟ ΣΚΟΥΠΑΚΙ

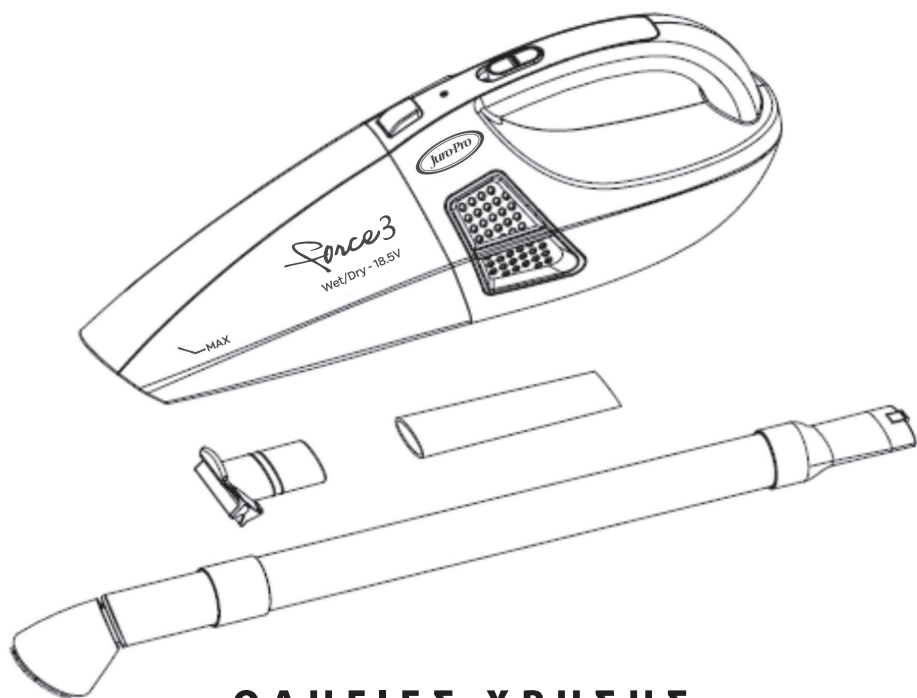

*Force3*

Wet/Dry - 18.5V



ΟΔΗΓΙΕΣ ΧΡΗΣΗΣ



## ΠΡΟΣΟΧΗ!

Πριν από τη χρήση διαβάστε προσεκτικά αυτές τις οδηγίες και κρατήστε τις για μελλοντική αναφορά

### Περιεχόμενα

Σημαντικές Επισημάνσεις	2
Οδηγίες Ασφαλείας	3
Προδιαγραφές	7
Περιγραφή Μερών	7
Φόρτιση Μπαταριών	8
Χρήση της Συσκευής	8
Αφαίρεση και Απόρριψη των Μπαταριών	10
Επιδιόρθωση/ SERVICE Συσκευής	10
Εγγύηση	10

## ΣΗΜΑΝΤΙΚΕΣ ΕΠΙΣΗΜΑΝΣΕΙΣ

Αυτή η συσκευή θα πρέπει να λειτουργεί σύμφωνα με το παρόν εγχειρίδιο με κύριο σκοπό να απομακρύνει στερεά και υγρά και προορίζεται αποκλειστικά για οικιακή χρήση και καθαρισμό σε επιφάνειες. Δεν είναι σχεδιασμένη για τη απορρόφηση υλικών όπως καρφιά, γυαλιά, σοβάδες, πούδρες και ζάχαρη. Για την ασφαλή και σωστή χρήση της συγκεκριμένης συσκευής απαιτείται να λαμβάνονται βασικές προφυλάξεις και να γνωρίζει ο χρήστης σημαντικές βασικές οδηγίες, συμπεριλαμβανομένων των παρακάτω:

- **Διαβάστε προσεκτικά όλες τις οδηγίες που περιλαμβάνονται στο παρόν εγχειρίδιο πριν χρησιμοποιήσετε τη συσκευή και κρατήστε τις για μελλοντική χρήση.**
- **Να εφαρμόζετε αυτές τις οδηγίες σε κάθε χρήση.**
- **Μη χρησιμοποιείτε τη συσκευή σε ανθρώπους ή σε ζώα.**

Μπορείτε να βρείτε το παρόν εγχειρίδιο χρήσης και σε ηλεκτρονική μορφή, στην ιστοσελίδα της ΜΑΓΝΗΤΙΚΗ Α.Ε. στο διαδίκτυο, <https://www.juropro.gr>.

Στο εγχειρίδιο οφείλουν να περιέχονται όλες οι απαραίτητες πληροφορίες για την ασφαλή χρήση του προϊόντος προκειμένου να διασφαλιστεί ότι ο καταναλωτής είναι σε θέση να γνωρίζει πώς μπορεί να συνδέσει, πώς μπορεί να κάνει την εγκατάσταση, πώς να θέσει σε λειτουργία τη συσκευή, πώς να την αποθηκεύσει, πώς να προβεί στη συντήρησή της, πώς να την επισκευάσει και πώς να τη διαθέσει για ανακύκλωση.

## **ΟΔΗΓΙΕΣ ΑΣΦΑΛΕΙΑΣ**

- 1. Μη χρησιμοποιείτε τη συσκευή έξω από το σπίτι (σε ανοιχτούς χώρους όπως αυλές).**
- 2. Για να αποφύγετε την υπερθέρμανση της συσκευής ή των μπαταριών, μη λειτουργείτε τη συσκευή κατά τη διάρκεια της φόρτισης.**
- 3. Μην αφήνετε τα παιδιά να παίζουν με τη συσκευή.**
- 4. Μην επιτρέπετε την πρόσβαση των παιδιών σε υλικά συσκευασίας, όπως πλαστικές σακούλες και μεμβράνες, υπάρχει κίνδυνος ασφυξίας. Τα υλικά αυτά πρέπει να φυλάσσονται μακριά από παιδιά.**
- 5. Χρησιμοποιήστε τη συσκευή σύμφωνα με τις οδηγίες και χρησιμοποιείτε εξαρτήματα του κατασκευαστή.**
- 6. Η συσκευή μπορεί να χρησιμοποιείται από παιδιά ηλικίας 8 χρονών και άνω, και από άτομα με περιορισμένες σωματικές, αισθητήριες ή διανοητικές ικανότητες, ή με έλλειψη εμπειρίας και γνώσης, με την προϋπόθεση ότι τη χρησιμοποιούν υπό επίβλεψη ή τους έχουν δοθεί οδηγίες που αφορούν στην ασφαλή χρήση της συσκευής και κατανοούν τους ενδεχόμενους κινδύνους που σχετίζονται με τη χρήση αυτής. Ο καθαρισμός και η συντήρηση της συσκευής δεν πρέπει να γίνεται από τα παιδιά χωρίς επίβλεψη.**

- 7. Μη χρησιμοποιείτε πολύπριζα ή προεκτάσεις. Αν είναι απαραίτητο, αυτά πρέπει να πληρούν τους ισχύοντες κανόνες ασφαλείας και οι πρίζες να ασφαλίζονται με ασφάλεια τουλάχιστον 10Α.**
- 8. Η συσκευή πρέπει να συνδέεται σε πρίζα εναλλασσόμενου ρεύματος 230V/50Hz και η πρίζα να έχει γείωση και να είναι ασφαλισμένη με ασφάλεια τουλάχιστον 10Α.**
- 9. Μην πιάνετε τη συσκευή ή τον φορτιστή με βρεγμένα χέρια.**
- 10. Μην καίτε και μην κόβετε τις μπαταρίες, υπάρχει κίνδυνος να εκραγούν σε υψηλές θερμοκρασίες.**
- 11. Διαρροές υγρών από τις μπαταρίες μπορεί να προκαλέσουν βλάβες ή υψηλές θερμοκρασίες. Εάν πέσουν υγρά στο δέρμα πλυθείτε αμέσως με νερό και σαπούνι ή εξουδετερώστε τα με χυμό λεμονιού ή ξύδι. Εάν πέσουν υγρά μπαταρίας στα μάτια πλύνετε τα αμέσως με άφθονο νερό και ζητήστε ιατρική βοήθεια.**
- 12. Μη χρησιμοποιείτε τη συσκευή χωρίς φίλτρα.**
- 13. Μη χρησιμοποιείτε τη συσκευή για να απορροφήσετε οτιδήποτε καίγεται ή καπνίζει (για παράδειγμα αποτσίγαρα, σπέρτα, καυτά υλικά κ.λπ.).**

- 14. Μη χρησιμοποιείτε τη συσκευή για να απορροφήσετε εύφλεκτα ή εκρηκτικά υλικά (όπως βενζίνη, πετρέλαιο κ.λπ.) και μην τη χρησιμοποιείτε κοντά σε αυτά.**
- 15. Μη χρησιμοποιείτε τη συσκευή για να απορροφήσετε μικρά ή μεγάλα αιχμηρά υλικά (όπως γυαλιά ή καρφιά). Μην τη χρησιμοποιείτε για να απορροφήσετε δομικά υλικά ή υλικά που κολλάνε (όπως σοβάς, τσιμέντο, ζάχαρη, πούδρες κ.λπ.).**
- 16. Τοποθετείτε τον φορτιστή σε εσωτερικό, δροσερό και στεγνό χώρο για να μην εκτίθεται σε δυσμενείς καιρικές συνθήκες και για να αποφύγετε το βραχυκύκλωμα ή την καταστροφή της συσκευής.**
- 17. Επισκευές ή αντικατάσταση μπαταριών πρέπει να γίνονται μόνο από εξουσιοδοτημένα συνεργεία για αποφυγή κινδύνων.**
- 18. Πάντα να αποσυνδέετε τη συσκευή από το ρεύμα πριν από τον καθαρισμό και τη συντήρησή της.**
- 19. Χρησιμοποιείτε μόνο τον φορτιστή του κατασκευαστή.**
- 20. Αν η συσκευή ή ο φορτιστής έχει πέσει κάτω, αν υπάρχουν εμφανή σημάδια φθοράς ή αν το**

**καλώδιο έχει φθορά, μην τα χρησιμοποιείτε και απευθυνθείτε σε ένα εξουσιοδοτημένο συνεργείο.**

- 21. Η συσκευή προορίζεται μόνο για οικιακή χρήση και μόνο για βοηθητικές δουλειές, σε καμιά περίπτωση δεν αντικαθιστά μία ηλεκτρική σκούπα.**
- 22. Μην πλησιάζετε το πρόφύσιο ή τη συσκευή κοντά στα μάτια ή στα αυτιά όταν η συσκευή λειτουργεί.**
- 23. Για καλύτερη απόδοση να κρατάτε τη συσκευή και τα φίλτρα καθαρά και να αντικαθιστάτε τα χαλασμένα φίλτρα.**
- 24. Ποτέ μην τραβάτε το καλώδιο για να αποσυνδέσετε τον φορτιστή από την πρίζα.**

**Ο φορτιστής συμμορφώνεται με την Οδηγία 2014/35/ΕΕ για τη χαμηλή τάση (LVD) και με την Οδηγία 2009/125/ΕΚ που αφορά στις απαιτήσεις οικολογικού σχεδιασμού (Ecodesign ERP). Η συσκευή και ο φορτιστής συμμορφώνονται με την Οδηγία 2014/30/ΕΕ για την ηλεκτρομαγνητική συμβατότητα (EMC) και με την Οδηγία 2011/65/ΕΕ για τον περιορισμό χρήσης επικίνδυνων ουσιών (RoHS).**

## ΠΡΟΔΙΑΓΡΑΦΕΣ

Μοντέλο	Juro-Pro Thunder
Ισχύς	95W
Τύπος μπαταριών	Li-ion
Χαρακτηριστικά μπαταριών	DC 18.5V 2000mAh
Διάρκεια πλήρους φόρτισης	4 ώρες
Χρόνος αυτοτελούς λειτουργίας μετά από πλήρη φόρτιση	20 λεπτά

## ΠΕΡΙΓΡΑΦΗ ΜΕΡΩΝ

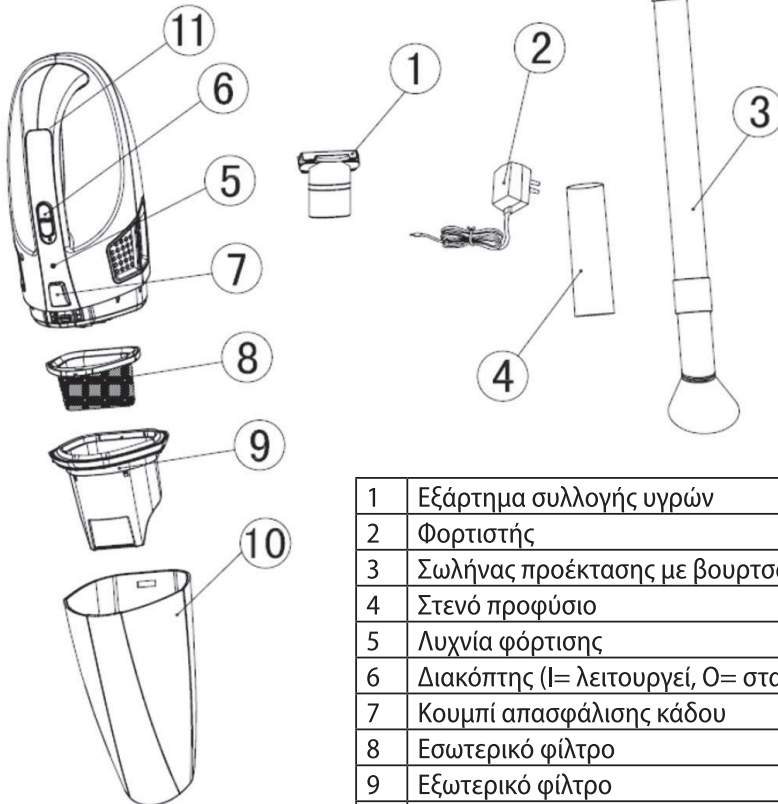

1	Εξάρτημα συλλογής υγρών
2	Φορτιστής
3	Σωλήνας προέκτασης με βουρτσάκι
4	Στενό προφύσιο
5	Λυχνία φόρτισης
6	Διακόπτης (I= λειτουργεί, O= σταματά)
7	Κουμπί απασφάλισης κάδου
8	Εσωτερικό φίλτρο
9	Εξωτερικό φίλτρο
10	Κάδος
11	Λαβή

## ΦΟΡΤΙΣΗ ΜΠΑΤΑΡΙΩΝ

### Αρχική φόρτιση

Το σκουπάκι είναι μερικώς φορτισμένο από το εργοστάσιο. Πριν από την πρώτη χρήση, πρέπει πρώτα να το φορτίσετε για 4 ώρες με τον φορτιστή που διαθέτει, που είναι κατάλληλος για οποιαδήποτε πρίζα. Η φόρτιση πρέπει να γίνεται μόνο μέσα στο σπίτι.

1. Βεβαιωθείτε ότι η συσκευή είναι απενεργοποιημένη και ότι το καλώδιο του φορτιστή είναι ελεύθερο και όχι μπλεγμένο ή τσακισμένο.
2. Συνδέστε το καλώδιο του φορτιστή στη συσκευή.
3. Ελέγξτε ότι η παροχή ρεύματος της πρίζας στην οποία θα συνδέσετε τον φορτιστή συμφωνεί με τις προδιαγραφές που αναφέρονται στην ετικέτα του φορτιστή.
4. Συνδέστε τον φορτιστή στην πρίζα.
5. Ανάβει η λυχνία φόρτισης στο επάνω μέρος της συσκευής, που υποδεικνύει ότι η συσκευή φορτίζει.

**Η πλήρης φόρτιση διαρκεί 4 ώρες.**

**Σημείωση:** Η λυχνία φόρτισης παραμένει αναμμένη όσο διαρκεί η φόρτιση της συσκευής. Μετά από περίπου 4 ώρες, οπότε και θα έχει ολοκληρωθεί η φόρτιση, η λυχνία θα σβήσει. Για να επιτύχετε βέλτιστη φόρτιση, η συσκευή πρέπει να φορτιστεί μέχρι να σβήσει η λυχνία φόρτισης.

## ΧΡΗΣΗ ΤΗΣ ΣΥΣΚΕΥΗΣ

Πιάστε τη συσκευή από τη λαβή και σπρώξτε με τον αντίχειρα τον διακόπτη προς τα εμπρός για να λειτουργήσει η συσκευή. Αν η απορρόφηση είναι χαμηλή ή μηδενική, συνδέστε τη συσκευή στο ρεύμα με τον φορτιστή για να τη φορτίσετε. Όταν τελειώνετε το σκούπισμα τοποθετείτε τη συσκευή σε ένα ασφαλές σημείο.

Μετά από την απορρόφηση στερεών αδειάστε τα σκουπίδια από τον κάδο συλλογής.



**ΠΡΟΣΟΧΗ!** Συνδέετε τη συσκευή και το τροφοδοτικό (φορτιστή) στην πρίζα **μόνον** όταν η συσκευή χρειάζεται φόρτιση.

Μετά από την απορρόφηση υγρών (οπότε χρησιμοποιείτε το ειδικό λαστιχένιο εξάρτημα συλλογής υγρών), **αδειάστε οπωσδήποτε τα υγρά από τον κάδο.** Όταν η συσκευή είναι σε κατακόρυφη θέση με το άκρο απορρόφησης προς τα κάτω, **τα σκουπίδια και τα υγρά δεν πρέπει να ξεπερνούν τη μέγιστη στάθμη (MAX).**

Για δυσπρόσιτα σημεία και ειδικές περιπτώσεις χρησιμοποιήστε το στενό προφύσιο (εξάρτημα 4) εισάγοντας το φαρδύ μέρος στο σκουπάκι ή τον σωλήνα προέκτασης με το βουτσάκι (εξάρτημα 3).

### Άδειασμα των σκουπιδιών

1. Πριν από τον καθαρισμό απενεργοποιήστε τη συσκευή.
2. Πατήστε το κουμπί απασφάλισης και αφαιρέστε τον κάδο συλλογής σκουπιδιών (Εικ. 1).
3. Αφαιρέστε τα φίλτρα και αδειάστε τα σκουπίδια από τον κάδο (Εικ. 2, 3).

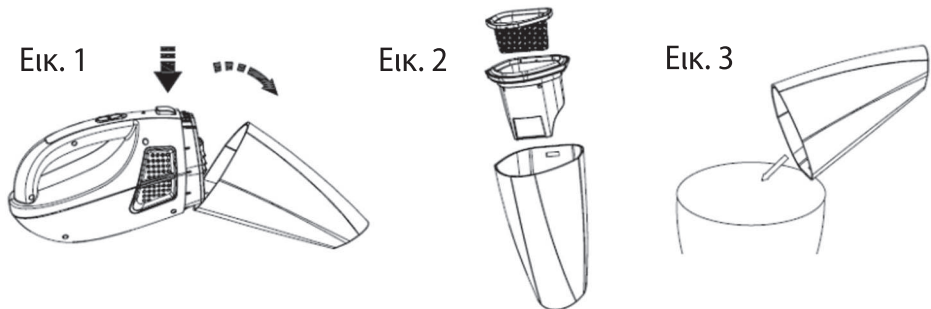

4. Τινάξτε και καθαρίστε τα φίλτρα. Καθαρίστε το εσωτερικό του κάδου με ένα υγρό πανί.
5. Πλύνετε τα φίλτρα με κρύο νερό και αφήστε τα να στεγνώσουν. Κατά την πλύση, προσέξτε μην καταστρέψετε το πάνινο φίλτρο. Για καλύτερο αποτέλεσμα, καθαρίστε το πάνινο φίλτρο με την ηλεκτρική σας σκούπα.



**ΠΡΟΣΟΧΗ!** Πριν τοποθετηθούν τα φίλτρα στη θέση τους πρέπει να είναι στεγνά.

6. Τοποθετήστε τα φίλτρα σωστά στη θέση τους.
7. Η μέγιστη απόδοση επιτυγχάνεται με καθαρά φίλτρα και άδειο κάδο. Για αγορά φίλτρων απευθυνθείτε στο κατάστημα από όπου αγοράσατε τη συσκευή ή σε ένα εξουσιοδοτημένο service.

## ΑΦΑΙΡΕΣΗ ΚΑΙ ΑΠΟΡΡΙΨΗ ΤΩΝ ΜΠΑΤΑΡΙΩΝ

1. Ξεβιδώστε τις βίδες στο καπάκι μπαταριών (Εικ. 4).
2. Τραβήξτε έξω το πακέτο των μπαταριών (Εικ. 4).
3. Ξεβιδώστε τις βίδες του συνδέσμου καλωδίωσης (κλέμα) και αφαιρέστε τα καλώδια (Εικ. 4).

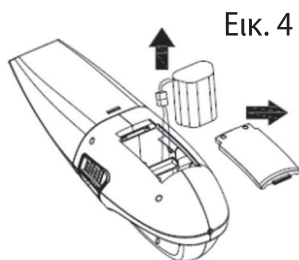

Εικ. 4



**ΠΡΟΣΟΧΗ!** Τα καλώδια δεν πρέπει να έρθουν σε επαφή μεταξύ τους γιατί θα προκληθεί βραχυκύκλωμα. Αυτή η εργασία πρέπει να εκτελείται μόνον από ένα εξουσιοδοτημένο συνεργείο.

### Μη χρησιμοποιείτε μη επαναφορτιζόμενες μπαταρίες.

Για λόγους προστασίας του περιβάλλοντος απορρίψτε τις παλιές μπαταρίες στους ειδικούς κάδους απόρριψης και ποτέ στα οικιακά σκουπίδια.



**Σημείωση:** Οι μπαταρίες είναι αναλώσιμα είδη και δεν καλύπτονται από την εγγύηση.

## ΕΠΙΔΙΟΡΘΩΣΗ/SERVICE ΣΥΣΚΕΥΗΣ

Σε περίπτωση που η συσκευή σας δε λειτουργεί σωστά, απευθυνθείτε σε ένα εξουσιοδοτημένο συνεργείο. Μπορείτε να βρείτε τα εξουσιοδοτημένα συνεργεία στην ιστοσελίδα της εταιρείας, <https://www.juropro.gr> ή καλώντας στο τμήμα εξυπηρέτησης καταναλωτών στο τηλέφωνο 2310805980. Θα χαρούμε να σας εξυπηρετήσουμε. Σε καμία περίπτωση δεν πρέπει να προσπαθήσετε να επισκευάσετε μόνοι σας τη συσκευή. Πέρα από το γεγονός ακύρωσης της εγγύησης, υπάρχει ο κίνδυνος σοβαρού τραυματισμού ή ηλεκτροπληξίας.

## ΕΓΓΥΗΣΗ



Εγγυόμαστε ότι αυτή η συσκευή είναι υψηλής ποιότητάς και αν λειτουργεί σύμφωνα με τις οδηγίες χρήσης της δεν θα έχει κανένα πρόβλημα. Η εγγύηση έχει ισχύ για 2 χρόνια από την ημερομηνία αγοράς της συσκευής, καλύπτει την επισκευή τυχούσας βλάβης της συσκευής λόγω ελαττωματικού υλικού ή κατασκευαστικού λάθους και προβλέπει την αντικατάσταση παντός ελαττωματικού μέρους και όχι αντικατάσταση της συσκευής αποκλειόμενων περαιτέρω αξιώσεων. Η εργασία και τα ανταλλακτικά κατά την περίοδο της εγγύησης παρέχονται δωρεάν.

**Για να ισχύει η εγγύηση πρέπει να έχετε την απόδειξη αγοράς της συσκευής ή φωτοτυπία της, όπου να φαίνεται η ημερομηνία αγοράς της συσκευής, το ονοματεπώνυμο, η διεύθυνση και το τηλέφωνό σας.**

## **ΟΡΟΙ ΕΓΓΥΗΣΗΣ**

- Όλες οι επισκευές γίνονται από εξουσιοδοτημένα συνεργεία της αντιπροσωπείας και μόνο στην έδρα τους. Δεν γίνονται επισκευές κατ' οίκον.
- Τα έξοδα μεταφοράς καλύπτονται από τον ιδιοκτήτη της συσκευής.
- Η συσκευή ταξιδεύει αποκλειστικά με ευθύνη του ιδιοκτήτη της.
- Η συσκευή να χρησιμοποιείται αποκλειστικά για οικιακή χρήση.
- Η εγκατάσταση και η σύνδεση να γίνεται σύμφωνα με τις οδηγίες χρήσης κι εγκατάστασης της συσκευής και σύμφωνα με τους ισχύοντες κανονισμούς.
- Οποιαδήποτε επισκευή πρέπει να πραγματοποιείται μόνον από τα εξουσιοδοτημένα συνεργεία και τα ανταλλακτικά που χρησιμοποιούνται να είναι γνήσια.
- Η ενδεχόμενη επισκευή ή αντικατάσταση μερών της συσκευής ή της ίδιας της συσκευής δεν παρατείνουν τη διάρκεια της παρούσας εγγύησης, η οποία συνεχίζει σε κάθε περίπτωση έως τη λήξη των 2 ετών.
- Η παρούσα εγγύηση δεν βλάπτει τα δικαιώματα που προβλέπονται από την Ευρωπαϊκή Οδηγία 1999/44/EC και την Ελληνική νομοθεσία.

## **Δεν καλύπτονται από την εγγύηση οι παρακάτω περιπτώσεις:**

- Φυσική φθορά από τη χρήση και αναλώσιμα (ενδεικτικά αναφέρονται χωρίς να περιορίζονται: φίλτρα, εξαρτήματα, μπαταρίες κ.λπ.).
- Κακή χρήση του προϊόντος από αμέλεια ή εσκεμμένα ή χρήση μη σύμφωνη με τις οδηγίες χρήσης και συντήρησης.
- Χρήση του προϊόντος για άλλο σκοπό από αυτόν για τον οποίο κατασκευάστηκε.
- Επαγγελματική χρήση, αλόγιστη χρήση, λάθος χειρισμοί, μειωμένη φροντίδα της συσκευής.
- Εγκατάσταση και χρήση με τρόπο που αντίκειται στις τεχνικές προδιαγραφές της χώρας και του χώρου όπου χρησιμοποιείται.
- Βλάβες από κακή ή λανθασμένη ή εκτός προδιαγραφών εγκατάσταση. Σύνδεση σε τάση διαφορετική από αυτήν που αναγράφεται στην ετικέτα τύπου της συσκευής.
- Σπασμένα μέρη και βλάβες από μεταφορά και πτώση.
- Επισκευές ή απόπειρα επισκευής από μη εξουσιοδοτημένα άτομα, οπότε αυτομάτως διακόπτεται η εγγύηση.
- Χρήση μη γνήσιων ανταλλακτικών.
- Οτιδήποτε εκτός του ελέγχου του κατασκευαστή (φωτιά, νερό, ανωμαλίες στην τάση ηλεκτροδότησης, υπερτάσεις από κεραυνούς, σύνδεση χωρίς γείωση, λειτουργία σε διαβρωτικό ή υγρό περιβάλλον, ατυχήματα, θεομηνίες κ.λπ.).



Η Εταιρεία αποποιείται κάθε ευθύνη σε περίπτωση που η εγκατάσταση, η χρήση και η συντήρηση της συσκευής δεν πραγματοποιηθούν σύμφωνα με τις Οδηγίες Χρήσης που τη συνοδεύουν και σε ενδεχόμενες βλάβες που μπορεί να προκύψουν, άμεσα ή έμμεσα, σε άτομα, αντικείμενα ή ζώα λόγω μη τήρησης των οδηγιών χρήσης.

**ΜΑΙΝΗΤΙΚΗ Α.Ε.**  
ΕΙΣΑΓΩΓΕΣ - ΑΝΤΙΠΡΟΣΩΠΕΙΕΣ

**ΘΕΣΣΑΛΟΝΙΚΗ: ΘΕΣΗ «ΜΠΙΛΛΙΑ», ΠΕΡΙΟΧΗ ΑΕΡΟΔΡΟΜΙΟΥ**

**57001 – ΘΕΡΜΗ, Τ.Θ. 60541 ΤΗΛ: +30 2310 805980 FAX: +30 2310 805959**

**ΑΘΗΝΑ: ΥΨΟΥΝΤΟΣ 7, 12132 – ΠΕΡΙΣΤΕΡΙ**

**ΤΗΛ: +30 210 9329061-2 FAX: +30 2109373632**

05/2023

**E-mail: [info@juropro.gr](mailto:info@juropro.gr)**

**<https://www.juropro.gr>**



Το σύμβολο αυτό, επάνω στο προϊόν ή στη συσκευασία του, υποδεικνύει ότι δεν πρέπει να μεταχειρίζεστε το προϊόν αυτό ως οικιακό απόρριμμα. Το προϊόν χαρακτηρίζεται σύμφωνα με την ευρωπαϊκή οδηγία 2012/19/ΕΕ περί ηλεκτρικών και ηλεκτρονικών συσκευών (Waste Electrical and Electronic Equipment – WEEE). Η οδηγία προκαθορίζει τα πλαίσια για την απόσυρση και την αξιοποίηση των παλαιών ηλεκτρικών και ηλεκτρονικών οικιακών συσκευών, με ισχύ σε όλη την ΕΕ. Θα πρέπει να παραδίδετε το προϊόν στα κατάλληλα σημεία συλλογής για ανακύκλωση ηλεκτρικών και ηλεκτρονικών συσκευών. Εξασφαλίζοντας ότι το προϊόν αυτό διατίθεται σωστά, συμβάλλετε στην αποτροπή ενδεχόμενων αρνητικών συνεπειών για το περιβάλλον και την ανθρώπινη υγεία, οι οποίες θα μπορούσαν να προκληθούν από ακατάλληλο χειρισμό απόρριψής του. Για περισσότερες πληροφορίες σχετικά με την ανακύκλωση του προϊόντος αυτού, επικοινωνήστε με το δημαρχείο της περιοχής σας, την τοπική υπηρεσία αποκομιδής απορριμμάτων ή με το κατάστημα από όπου το αγοράσατε.