



Πλυντήριο Ρούχων

ProCycle WM07WAN

ProCycle WM08WAN

ProCycle White WM08WAN

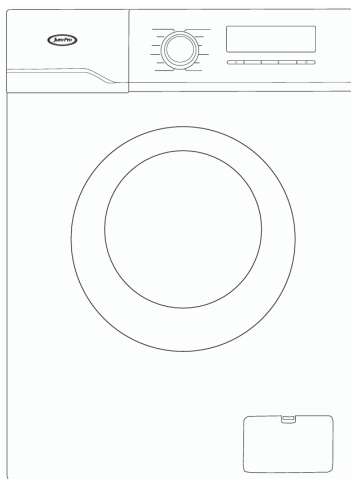

ΟΔΗΓΙΕΣ ΧΡΗΣΗΣ

ΠΡΟΣΟΧΗ: Να διαβάσετε και να ακολουθήσετε όλες τις οδηγίες πριν από την πρώτη χρήση του προϊόντος.

Περιεχόμενα

Προειδοποιήσεις ασφάλειας	4
Ονομασία εξαρτημάτων	8
Οδηγίες εγκατάστασης	9
Κλείδωμα / Ξεκλείδωμα της πόρτας	14
Τρόπος χρήσης της θήκης απορρυπαντικού	14
Τρόπος χρήσης του πίνακα ελέγχου	16
Εισαγωγή στις λειτουργίες και στα προγράμματα πλύσης	17
Στοιχεία προγραμμάτων ανά μοντέλο	22
Συντήρηση	26
Σημειώσεις για την πλύση	28
Περιστάσεις που δεν αποτελούν βλάβη	29
Αντιμετώπιση προβλημάτων	30
Εγγύηση	32
Τεχνικά χαρακτηριστικά	34

Η συσκευή αυτή συμμορφώνεται με τις οδηγίες της ΕΕ για την ηλεκτρομαγνητική συμβατότητα (EMC) 2014/30/EU και για τη χαμηλή τάση (LVD) 2014/35/EU. Επίσης, είναι πιστοποιημένη κατά CE, ERP, REACH & RoHS.

! ΠΡΟΣΟΧΗ

- Πριν από τη χρήση, διαβάστε προσεκτικά τις ακόλουθες οδηγίες και φυλάξτε τις οδηγίες αυτές για μελλοντική χρήση ή /και αναφορά από τον επόμενο κάτοχο.
- Αυτή η συσκευή δεν προορίζεται για χρήση από άτομα (συμπεριλαμβανομένων των παιδιών) με μειωμένη σωματική, αισθητηριακή ή διανοητική ικανότητα ή έλλειψη εμπειρίας και γνώσης, εκτός εάν βρίσκονται υπό επίβλεψη ή τους έχουν δοθεί οδηγίες σχετικά με τη χρήση της συσκευής από άτομο που είναι υπεύθυνο για την ασφάλειά τους.
- Θα πρέπει να υπάρχει επίβλεψη στα παιδιά για να είστε βέβαιοι ότι δεν παίζουν με τη συσκευή. Ο καθαρισμός και η συντήρηση χρήστη δεν πρέπει να γίνονται από παιδιά χωρίς επίβλεψη. Παιδιά ηλικίας κάτω των 3 ετών θα πρέπει να κρατιούνται μακριά από το προϊόν, εκτός και αν υπάρχει συνεχής επίβλεψη.
- Εάν το καλώδιο ρεύματος είναι φθαρμένο, θα πρέπει να αντικατασταθεί από τον κατασκευαστή, τον αντιπρόσωπο ή άλλα εξειδικευμένα άτομα ώστε να αποφευχθούν κίνδυνοι.
- Πρέπει να χρησιμοποιηθούν οι καινούριοι σωλήνες που παρέχονται με τη συσκευή και δεν θα πρέπει να επαναχρησιμοποιηθούν παλιοί σωλήνες που τυχόν είχατε.
- Αυτή η συσκευή προορίζεται για χρήση σε οικιακές και παρόμοιες εφαρμογές όπως:
 - χώροι κουζίνας προσωπικού σε καταστήματα, γραφεία και άλλα περιβάλλοντα εργασίας
 - εξοχικά
 - από πελάτες σε ξενοδοχεία, μotel και άλλα περιβάλλοντα κατοικιών.
 - περιβάλλοντα τύπου bed and breakfast
 - κοινόχρηστοι χώροι σε πολυκατοικίες ή κοινά πλυντήρια.

- Σε περίπτωση απώλειας τον οδηγίων χρήσης, επικοινωνήστε με το τμήμα εξυπηρέτησης πελατών της εταιρείας μας στο τηλέφωνο: 2310805980
- Πίεση νερού: 0,03- 1 Μρα.

Προσοχή:

Προκειμένου να αποφευχθεί κίνδυνος λόγω ακούσιας επαναφοράς της λειτουργίας σε περίπτωση εξαναγκασμένης διακοπής λόγω υπερθέρμανσης, αυτή η συσκευή δεν πρέπει να είναι συνδεδεμένη σε εξωτερικό διακόπτη (πχ. χρονοδιακόπτη ή σε ηλεκτρικό κύκλωμα που ενεργοποιείται και απενεργοποιείται ανά τακτά χρονικά διαστήματα ή τηλεχειριστήριο).

Προειδοποιήσεις ασφάλειας (παρακαλώ ακολουθήσατε τα κάτωθι)

Προκειμένου να αποφευχθεί βλάβη ή τραυματισμός του χρήστη ή απώλεια περιουσίας άλλων, φροντίστε να σεβαστείτε τις ακόλουθες προειδοποιήσεις ασφαλείας.

ΠΡΟΕΙΔΟΠΟΙΗΣΗ

Κίνδυνος ηλεκτροπληξίας

1. Η τάση του ρεύματος πρέπει να είναι 220V-240V και η ένταση πάνω από 10A. Επίσης θα πρέπει να είναι συνδεδεμένη η ακίδα γείωσης.
2. Όταν συνδέετε ή αποσυνδέετε το καλώδιο τροφοδοσίας ρεύματος, παρακαλούμε να τραβάτε από το φισ και όχι από το σώμα του καλωδίου. Να μη χρησιμοποιήσετε το καλώδιο τροφοδοσίας ρεύματος σε περίπτωση που έχει

υποστεί φθορά. Αν είναι λερωμένο το φινι του καλωδίου τροφοδοσίας ρεύματος, παρακαλούμε να το σκουπίσετε χρησιμοποιώντας ένα στεγνό πανί.

3. Προσέξτε να μην είναι βρεγμένα τα χέρια σας κατά τη σύνδεση ή την αποσύνδεση του φινι από την πρίζα.
4. Παρακαλούμε να αποσυνδέετε το φινι από την πρίζα μόλις ολοκληρώνετε τη χρήση του πλυντηρίου και σε περίπτωση που απαιτηθεί επισκευή ή καθαρισμός.



Κίνδυνος υψηλής θερμοκρασίας

1. Όταν πλένετε σε υψηλές θερμοκρασίες, είναι φυσικό να ζεσταίνεται η γυάλινη πόρτα του πλυντηρίου ρούχων. Παρακαλούμε να μην αγγίζετε τη γυάλινη πόρτα (ειδικά τα παιδιά).
2. Αν θέλετε να ανοίξετε την πόρτα μετά από πλύση σε υψηλές θερμοκρασίες, να περιμένετε λίγο να πέσει η θερμοκρασία σε ασφαλές επίπεδο. Η πόρτα θα ξεκλειδώσει αυτόματα.

⚠ Κίνδυνος τραυματισμού

1. Μην τοποθετείτε βαριά αντικείμενα επάνω στο πλυντήριο ρούχων.
2. Αν θέλετε να μετακινήσετε το πλυντήριο, παρακαλούμε να ζητήσετε βοήθεια από άλλα άτομα.
3. Για επισκευές, θα πρέπει να απευθυνθείτε μόνο σε εξειδικευμένο τεχνικό.
4. Μην αφήνετε τα παιδιά να χρησιμοποιούν το πλυντήριο ρούχων ή να ανεβαίνουν πάνω σε αυτό.
5. Χρησιμοποιείτε μόνο γνήσια ανταλλακτικά και εξαρτήματα και μην πραγματοποιείτε οποιαδήποτε μετατροπή στη συσκευή.

⚠ Κίνδυνος έκρηξης

1. Παρακαλούμε να μην πλένετε ρούχα που είναι λερωμένα με κηροζίνη, βενζίνη, διαλυτικό ή εύφλεκτα υλικά.
2. Παρακαλούμε να μην χρησιμοποιείτε το πλυντήριο σε περίπτωση διαρροής υγραερίου ή άλλου εύφλεκτου αερίου.

⚠ Κίνδυνος φωτιάς και διαρροής ρεύματος

1. Μην αφήνετε το πλυντήριο κοντά σε εστίες φωτιάς, αναμμένα τσιγάρα, κεριά και εύφλεκτα υλικά.
2. Παρακαλούμε να μην ψεκάζετε νερό στον πίνακα ελέγχου του πλυντηρίου ρούχων.
3. Παρακαλούμε να μην τοποθετείτε το πλυντήριο ρούχων σε εξωτερικό χώρο ή σε πολύ υγρά μέρη.
4. Παρακαλούμε να συνδέσετε το σωλήνα αποστράγγισης και να βεβαιωθείτε ότι δεν είναι σφραγισμένος.

 **Κίνδυνος ασφυξίας**

1. Παρακαλούμε να αποθηκεύσετε τη συσκευασία μόλις βγάλετε από μέσα το πλυντήριο. Μην αφήνετε τα παιδιά να αγγίζουν ή να βάζουν τμήματα της συσκευασίας στο στόμα τους.
2. Παρακαλούμε να κλείνετε την πόρτα μετά από τη χρήση για να μην υπάρχει κίνδυνος να μπουν παιδιά στο εσωτερικό του πλυντηρίου.
3. Στις συσκευές προς απόρριψη, τραβήξτε και κόψτε το καλώδιο τροφοδοσίας ρεύματος και στη συνέχεια καταστρέψτε τη κλειδαριά της πόρτας του πλυντηρίου, έτσι ώστε η πόρτα να μην κλείνει και να μην υπάρξει κίνδυνος εγκλωβισμού.

 **Κίνδυνος φθοράς των ρούχων**

1. Παρακαλούμε να μην πλένετε αδιάβροχα και ρούχα που περιέχουν πούπουλα.
2. Παρακαλούμε να πλένετε ρούχα που επιδέχονται πλύσιμο σε πλυντήριο ρούχων. Ακολουθήστε τις οδηγίες για περισσότερες πληροφορίες.

 **Κίνδυνος πλημμύρας**

1. Όταν αποσυνδέσετε το φις από την πρίζα ρεύματος, η κλειδαριά της πόρτας ξεκλειδώνει ακόμη και αν υπάρχει μεγάλη ποσότητα νερού στο εσωτερικό του πλυντηρίου ρούχων. Πριν ανοίξετε την πόρτα να ελέγξετε το επίπεδο του νερού ώστε να αποφύγετε ατυχήματα.

 **Κίνδυνος δηλητηρίασης**

1. Απορρυπαντικά και υλικά πλυσίματος ρούχων μπορούν να προκαλέσουν δηλητηρίαση, εάν καταποθούν. Σε περίπτωση κατάποσης, ζητήστε ιατρική συμβουλή.
2. Φυλάσσετε πάντοτε απορρυπαντικά και υλικά πλυσίματος ρούχων σε σημείο που να μη μπορούν να το προσεγγίσουν παιδιά και βρέφη.

Ονομασία Εξαρτημάτων

Περιγραφή παρεχόμενων αξεσουάρ

Οδηγίες Χρήσης	Σωλήνας παροχής νερού	Κλειδί	Καπάκια βιδών μεταφοράς

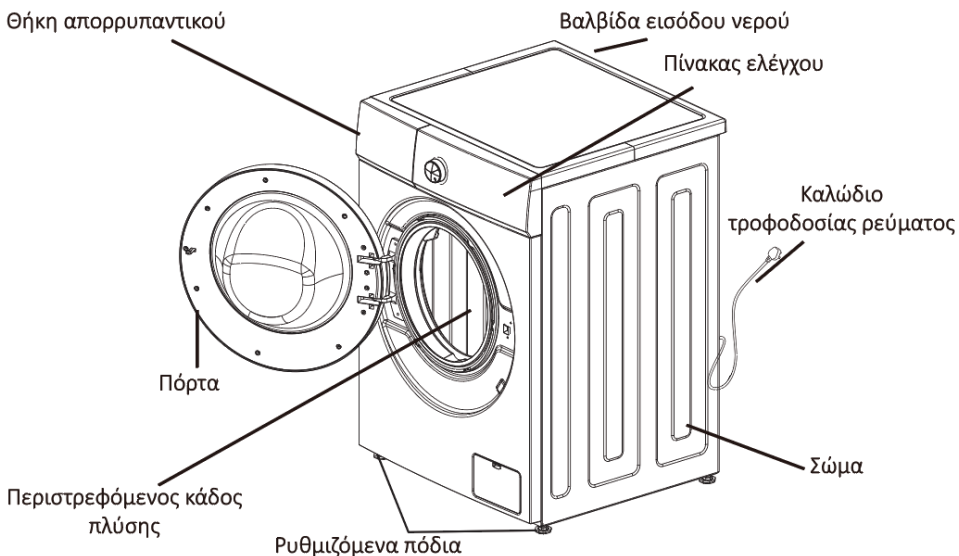

Σημαντικές σημειώσεις:

1. Η εμφάνιση του προϊόντος και τα τεχνικά χαρακτηριστικά μπορεί να αλλάξουν χωρίς προειδοποίηση, με γνώμονα πάντα την αναβάθμιση των επιδόσεων και της ποιότητας του προϊόντος.
2. Η εμφάνιση του προϊόντος και τα τεχνικά χαρακτηριστικά που αναφέρονται σε αυτές τις οδηγίες είναι ενδεικτικά και μπορεί να διαφέρουν από το προϊόν που έχετε στα χέρια σας.

Σημείωση:

1. Κατά την πρώτη χρήση μπορεί να παρατηρήσετε ότι αποστραγγίζει λίγο νερό. Αυτό το νερό που έχει απομείνει εντός του πλυντηρίου είναι από τη διαδικασία δοκιμής. Αυτό είναι φυσιολογικό και δεν πρέπει να σας ανησυχεί.
2. Μετά από κάθε χρήση, παρακαλούμε να αφαιρείτε το φιλτράρισμα από την πρίζα και να κλείνετε τη βρύση παροχής νερού για να μην υπάρχει πιθανότητα πλημμύρας ή φωτιάς.

Οδηγίες εγκατάστασης

- Βεβαιωθείτε ότι η θερμοκρασία του σημείου όπου θα εγκατασταθεί ή τοποθετηθεί το πλυντήριο ρούχων δεν πέφτει κάτω από τους 0°C. Μην το τοποθετήσετε σε εξωτερικό χώρο.
- Εγκαταστήστε το πλυντήριο ρούχων σωστά, σύμφωνα με τα πρότυπα και τους ισχύοντες κανονισμούς.
- Να εξασφαλίσετε ότι θα υπάρχει επαρκής εξαερισμός στο κάτω μέρος του πλυντηρίου σε περίπτωση που το τοποθετήσετε πάνω σε χαλί.
- Σε εξοχικές κατοικίες θα πρέπει να έχετε υπόψη σας ότι υπάρχουν πάρα πολλά έντομα. Τυχόν ζημιές που προκαλούνται από αυτά δεν εμπίπτουν στην εγγύηση του πλυντηρίου
- **Αυτό το πλυντήριο ρούχων δεν προορίζεται για χρήση ως εντοιχισμένο.**

Βίδες μεταφοράς

Τα πλυντήρια διαθέτουν βίδες μεταφοράς, οι οποίες είναι τοποθετημένες πριν τη μεταφορά για την αποφυγή εσωτερικών ζημιών στον κάδο, οι οποίες ενδέχεται να ανακύψουν κατά τη μεταφορά.

Αφαίρεση των βιδών μεταφοράς (ΠΡΟΣΟΧΗ, ΣΗΜΑΝΤΙΚΟ!)

1. Για να μην προκληθούν ζημιές στο πλυντήριο κατά τη διάρκεια της μεταφοράς, έχουν τοποθετηθεί 4 βίδες. Πριν χρησιμοποιήσετε το πλυντήριο ρούχων, αφαιρέστε αυτές τις βίδες (βλ. Εικ. 1).

Εάν δεν αφαιρέσετε τις βίδες, θα προκληθούν βίαιοι κραδασμοί, θόρυβος και προβλήματα.

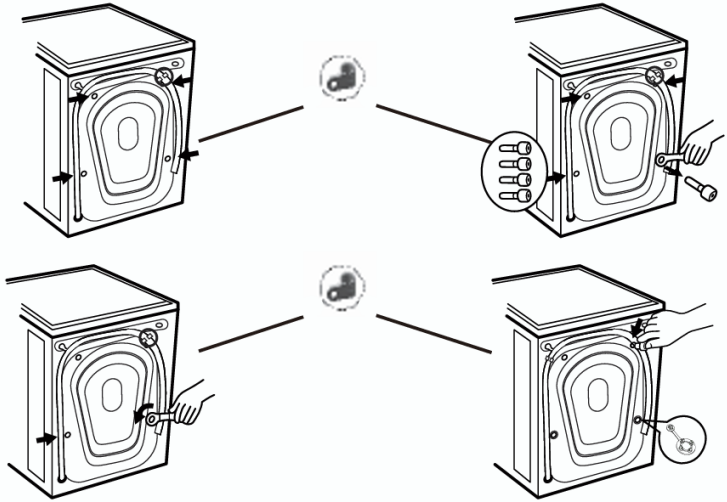

Σημείωση:
Παρακαλούμε να μην αφαιρέσετε το εξάρτημα σταθεροποίησης του σωλήνα αποστράγγισης

Απαιτήσεις για την εγκατάσταση

Ρύθμιση γωνίας κλίσης (οριζόντιο επίπεδο):

- Η γωνία κλίσης του πλυντηρίου πρέπει να είναι μικρότερη από 1 μοίρα.

Πρίζα παροχής ρεύματος:

- Η απόσταση μεταξύ οποιασδήποτε πλευράς του πλυντηρίου και της πρίζας πρέπει να είναι το πολύ 1,5 μέτρα.
- Μην συνδέσετε πάρα πολλές ηλεκτρικές συσκευές σε μία πρίζα.

Καθαρισμός περιβάλλοντος χώρου:

- Είναι απαραίτητο να καθαρίζετε τακτικά τον τοίχο, τις πόρτες και το πάτωμα.
- Εγκαταστήστε το πλυντήριο ρούχων σε σκληρό και σταθερό έδαφος. Δεν συνιστάται η εγκατάσταση σε μαλακά χαλιά ή ξύλινα πατώματα.
- Μην βάζετε βρώμικα ρούχα, βάρος ή άλλα αντικείμενα πάνω στο πλυντήριο, διαφορετικά μπορεί να επηρεαστεί αρνητικά η κανονική λειτουργία του.

Προειδοποίηση

Σύνδεση ρεύματος

1. Συνδέετε και χρησιμοποιείτε το πλυντήριο πάντοτε μόνο σύμφωνα με τα στοιχεία που αναγράφονται στην ετικετα πληροφοριών της συσκευής.
 2. Μην χρησιμοποιήσετε τερματικό καλωδίωσης
 3. Εάν είναι κατεστραμμένο το καλώδιο τροφοδοσίας ρεύματος, επικοινωνήστε με εξειδικευμένο τεχνικό για επισκευή.
 4. Μετά τη χρήση του πλυντηρίου ρούχων αποσυνδέστε το φιν από την πρίζα παροχής ρεύματος και κλείστε την βρύση παροχής νερού.
 5. Συνδέστε το πλυντήριο ρούχων μόνο με γειωμένη πρίζα, ώστε η σύνδεση να συμμορφώνεται με τα σωστά πρότυπα καλωδίωσης.
 6. Τοποθετήστε το πλυντήριο ρούχων σε σημείο όπου να είναι εύκολο να συνδέετε και να αποσυνδέετε το φιν από την πρίζα ρεύματος.
- Επικοινωνήστε με το εξουσιοδοτημένο σέρβις και ζητήστε από τους επαγγελματίες τεχνικούς να επισκευάσουν το πλυντήριο σε περίπτωση βλάβης
 - Μην τοποθετείτε το πλυντήριο ρούχων σε σημείο όπου η θερμοκρασία πέφτει κάτω από το μηδέν. Οι σωλήνες θα παγώσουν και θα σπάσουν. Επιπλέον, η θερμοκρασία κάτω από το μηδέν θα καταστρέψει τον ελεγκτή προγραμμάτων.
 - Αν μετακινήσετε το πλυντήριο ρούχων σε περιβάλλον όπου η θερμοκρασία είναι κάτω από το μηδέν, αφήστε το στη συνέχεια σε θερμοκρασία δωματίου για μερικές ώρες πριν το ενεργοποιήσετε ξανά.

Πληροφορίες σχετικά με τη γείωση

- Η γείωση της ηλεκτρικής εγκατάστασης του χώρου στον οποίο είναι



τοποθετημένο το πλυντήριο θα πρέπει να πραγματοποιείται σύμφωνα με τους ισχύοντες κανονισμούς

- Το πλυντήριο ρούχων θα πρέπει να είναι γειωμένο σωστά. Αν δημιουργηθεί οποιοδήποτε πρόβλημα και είναι γειωμένο, μειώνεται ο κίνδυνος ηλεκτροπληξίας. Το πλυντήριο ρούχων διαθέτει καλώδιο τροφοδοσίας ρεύματος που περιλαμβάνει φινι με ακίδα γείωσης. Το φινι αυτό θα πρέπει να συνδεθεί σε κατάλληλη πρίζα. Εάν θέλετε να βεβαιωθείτε ότι το πλυντήριο είναι γειωμένο σωστά, επικοινωνήστε με επαγγελματία τεχνικό. Εάν το φινι δεν ταιριάζει με την πρίζα, μην αλλάξετε μόνοι σας το φινι αλλά επικοινωνήστε με επαγγελματία τεχνικό.
- Αν το πλυντήριο ρούχων σας βγάζει καπνό ή άσχημη μυρωδιά, παρακαλούμε να διακόψετε άμεσα την τροφοδοσία (δηλ. να αποσυνδέσετε το πλυντήριο ρούχων από το ρεύμα) και να επικοινωνήσετε με επαγγελματία τεχνικό.

Σύνδεση παροχής νερού

1. Η πίεση της παροχής νερού θα πρέπει να κυμαίνεται μεταξύ 30k και 1000kPa.
2. Μην φθείρετε το βιδωτό σπείρωμα όταν συνδέετε τους σωλήνες εισόδου με τις υποδοχές.
3. Αν η πίεση του νερού ξεπερνά τα 1000kPa, θα πρέπει να συνδέσετε στο κύκλωμα μειωτή πίεσης.
 - Στις δύο άκρες του σωλήνα είναι ενσωματωμένες δύο τσιμούχες για αποφυγή διαρροής νερού.
 - Ανοίξτε τη βρύση και ελέγξτε μήπως υπάρχει διαρροή στις συνδέσεις.
 - Να ελέγχετε τακτικά τους σωλήνες. Παρακαλούμε να τους αλλάξετε σε περίπτωση που απαιτείται.
 - Βεβαιωθείτε ότι οι σωλήνες δεν έχουν υποστεί φθορά και δεν έχουν συστραφεί.

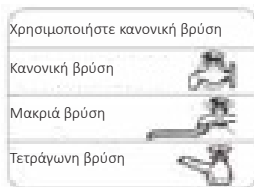

Λαστιχένιες τσιμούχες στο σωλήνα σύνδεσης νερού

Σύνδεση του σωλήνα παροχής νερού στη βρύση και στην υποδοχή εισόδου νερού στο πλυντήριο ρούχων.

- 1** Ελέγξτε ότι υπάρχουν οι τσιμούχες και στις δύο πλευρές του σωλήνα. Βάλτε τεφλόν στο εσωτερικό του σπειρώματος για να αποφύγετε διαρροές.



- 2** Συνδέστε τους σωλήνες παροχής νερού στις βρύσες σφίγγοντας καλά με το χέρι και στη συνέχεια σφίξτε κατά 2/3 της στροφής χρησιμοποιώντας πένσα - Συνδέστε τον μπλε σωλήνα στη βρύση παροχής νερού.



Προσοχή!

Μη σφίξτε υπερβολικά γιατί θα προκληθεί πρόβλημα στο σπείρωμα.

- 3** Αφού συνδέσετε το σωλήνα παροχής νερού στις βρύσες, ανοίξτε για λίγο τις βρύσες ώστε να απομακρυνθούν τυχόν ξένα αντικείμενα (π.χ. σκόνη, άμμος, πριονίδι) που ενδέχεται να υπάρχουν μέσα στους σωλήνες νερού. Αφήστε το νερό να τρέξει σε μια λεκάνη και ελέγξτε τη θερμοκρασία του νερού.



- 4** Συνδέστε τους σωλήνες στην υποδοχή εισόδου νερού σφίγγοντας καλά με το χέρι και στη συνέχεια σφίξτε κατά 2/3 της στροφής χρησιμοποιώντας πένσα.

Υποδοχή εισόδου νερού



Προσοχή!

Μη σφίξτε υπερβολικά γιατί θα προκληθεί πρόβλημα στη βαλβίδα και θα υπάρχει διαρροή νερού

- 5** Ελέγξτε για διαρροές ανοίγοντας τις βρύσες. Αν υπάρχει διαρροή νερού, επαναλάβετε τα βήματα 1 έως 4.

- Αυτό το πλυντήριο έχει σχεδιαστεί για οικιακή χρήση. Μην το εγκαταστήσετε σε πλοίο, φορτηγό ή σε αεροπλάνο.
- Κλείστε την κεντρική βάνα παροχής νερού αν δεν πρόκειται να χρησιμοποιήσετε το πλυντήριο ρούχων για μεγάλο χρονικό διάστημα (π.χ. χρονικό διάστημα διακοπών)
- Αποσυνέστε το φινι μετά τη χρήση ώστε να ξεκλειδώσει η ασφάλεια της πόρτας για να αποφύγετε την περίπτωση του να κλειδωθεί κάποιο παιδί στο εσωτερικό του κάδου πλύσης.
- Τα υλικά συσκευασίας (π.χ. πλαστικό φιλμ, αφρός, φελιζόλ) είναι επικίνδυνα για τα παιδιά και μπορεί να προκαλέσουν ασφυξία!

Προσοχή: ΦΥΛΑΞΤΕ ΟΛΑ ΤΑ ΥΛΙΚΑ ΣΥΣΚΕΥΑΣΙΑΣ ΜΑΚΡΙΑ ΑΠΟ ΠΑΙΔΙΑ.

Τοποθέτηση του σωλήνα αποστράγγισης

- Στερεώστε το σωλήνα αποστράγγισης χρησιμοποιώντας σχοινιά.
- Για να μην υπάρξουν βλάβες ή διαρροή στο έδαφος, τοποθετήστε σωστά το σωλήνα αποστράγγισης.
- Για να αποφευχθεί το φαινόμενο σιφονιού με αποτέλεσμα να μη γίνεται αποστράγγιση, το ύψος του σωλήνα αποστράγγισης πρέπει να είναι από 0,85 έως 1,25 μέτρα. Επιπλέον, η άκρη του σωλήνα αποστράγγισης δεν πρέπει να βυθιστεί σε νερό.
- Εάν ο σωλήνας αποστράγγισης είναι πολύ μακρύς, μην τον πιέζετε για να τον τοποθετήσετε στο πλυντήριο, γιατί θα προκληθούν περιεργοί θόρυβοι. (Δείτε τις παρακάτω εικόνες).

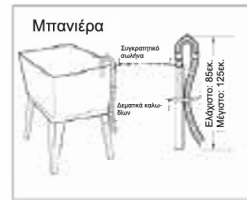
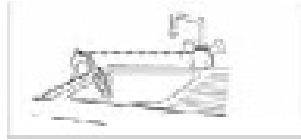

Οδηγίες τοποθέτησης του σωλήνα αποστράγγισης

Οριζόντια ρύθμιση

- Για την αποφυγή θορύβου και δονήσεων, θα πρέπει να ρυθμίσετε το πλυντήριο ρούχων ώστε να είναι σε επίπεδη θέση και- καλό είναι- να το τοποθετήσετε σε κάποια γωνία του δωματίου.
- Εάν το πάτωμα δεν είναι επίπεδο, προσαρμόστε τους πείρους ευθυγράμμισης. (Μην τοποθετείτε τάκους ξύλου ή παρόμοια υλικά). Βεβαιωθείτε ότι οι τέσσερις πείροι ευθυγράμμισης αγγίζουν το πάτωμα καλά και ότι το πλυντήριο είναι τελειως επίπεδο.



- Ρυθμίστε τα ρυθμιζόμενα πόδια
Ρυθμίστε τα ρυθμιζόμενα πόδια για να βεβαιωθείτε ότι το πλυντήριο είναι σε ισορροπία, έτσι ώστε να πατάει σταθερά στο έδαφος. Μόλις πατήσει καλά, βιδώστε το παξιμάδι ασφάλισης για ακινητοποίηση. Μην τοποθετείτε το πλυντήριο σε πλατφόρμα η οποία να είναι υψηλότερα από το έδαφος, ώστε να αποφευχθεί πιθανή πτώση του πλυντηρίου -Κίνδυνος ατυχήματος.



- Διαγώνιος έλεγχος

Δοκιμάστε να σπρώξετε δυνατά προς τα κάτω μία από τις γωνίες του πλυντηρίου ρούχων. Το πλυντήριο δεν πρέπει να ανακινείται. (ελέγξτε όλες τις γωνίες και- αν ανακινείται- θα πρέπει να ρυθμίσετε ξανά τα ρυθμιζόμενα πόδια).

Κλείδωμα / Ξεκλείδωμα της πόρτας

Κλείδωμα της πόρτας

- Μόλις ενεργοποιήσετε κάποιο πρόγραμμα του πλυντηρίου ρούχων, η πόρτα θα κλειδώσει αυτόματα και θα ανάψει η ένδειξη κλειδώματος πόρτας στον πίνακα ελέγχου.

Ξεκλείδωμα της πόρτας

- Ενώ είναι αναμμένη η ένδειξη Κλείδωμα πόρτας, πιέστε το πλήκτρο Έναρξης/Παύσης. Η πλύση θα διακοπεί και ο κάδος θα σταματήσει να κινείται. Περιμένετε περίπου 2 λεπτά και η πόρτα θα ξεκλειδώσει αυτόματα.
- Αν ανοίξετε την πόρτα ενώ λειτουργεί, θα ξεχειλίσει αφρός. Μαζέψτε τον αφρό χρησιμοποιώντας μια πετσέτα.
- Εάν η θερμοκρασία είναι πολύ υψηλή, η πόρτα δεν θα μπορεί να ανοίξει κατά τη διάρκεια της πλύσης.
- Εάν η στάθμη του νερού είναι πολύ υψηλή, η πόρτα δεν θα μπορεί να ανοίξει κατά τη διάρκεια της πλύσης.

Τρόπος χρήσης της θήκης απορρυπαντικού

Συνθετική σκόνη απορρυπαντικού



- Παρακαλούμε να διαλύετε τυχόν κομμάτια απορρυπαντικού που έχουν συσσωματωθεί πριν τα τοποθετήσετε μέσα στη θήκη απορρυπαντικού.
- Υγρό απορρυπαντικό- Λευκαντικό: Σε αυτή τη θήκη τοποθετείται και υγρό απορρυπαντικό ή/και λευκαντικό.
- Παρακαλούμε να χρησιμοποιείτε απορρυπαντικό που παράγει λιγότερο αφρό.
- Παρακαλούμε να χρησιμοποιείτε νερό (2 φορές την ποσότητα του απορρυπαντικού) για να το διαλύετε πριν το τοποθετείτε στη θήκη απορρυπαντικού.

Απορρυπαντικό πρόπλυσης



- Αν τα ρούχα είναι πολύ βρώμικα, παρακαλούμε να βάζετε ήπιο απορρυπαντικό και να επιλέγετε πρώτα το πρόγραμμα Πρόπλυσης.

Μαλακτικό



- Παρακαλούμε να βάζετε μαλακτικό πριν από το πλύσιμο. Βάλτε το σε αυτό το σημείο της θήκης και στη συνέχεια θα πέφτει αυτόματα και σταδιακά στον κάδο κατά τη διάρκεια της πλύσης.
- Αν χρησιμοποιείτε συμπυκνωμένο μαλακτικό, παρακαλούμε να το διαλύετε χρησιμοποιώντας την κατάλληλη ποσότητα νερού.
- Μην υπερβαίνετε την ένδειξη MAX (Μέγιστο).

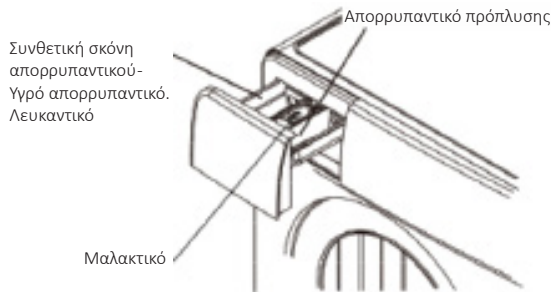

- Μην χρησιμοποιείτε πάρα πολύ απορρυπαντικό, γιατί θα προκαλέσει πάρα πολύ αφρό και θα επηρεάσει αρνητικά την ποιότητα πλύσης ή θα προκαλέσει βλάβη.
- Επιλέξτε απορρυπαντικό ανάλογα με την ποιότητα των υφασμάτων, το χρώμα, τη θερμοκρασία νερού και το πόσο βρώμικα είναι.
- Χρησιμοποιήστε ήπιο απορρυπαντικό για καλό πλύσιμο, αλλά και για προστασία του περιβάλλοντος.

Συμβουλές για χρήση απορρυπαντικών στις διάφορες θερμοκρασίες

- Όταν πλένετε πολύ βρώμικα λευκά ρούχα, σας συνιστούμε να χρησιμοποιείτε προγράμματα για βαμβακερά στους 60°C (ή περισσότερο) και μια κανονική σκόνη απορρυπαντικού (ισχυρή) που περιέχει λευκαντικά, τα οποία σε μεσαίες/ υψηλές θερμοκρασίες παρέχουν εξαιρετικά αποτελέσματα.
- Για πλύσεις μεταξύ 40°C και 60°C, ο τύπος απορρυπαντικού που θα χρησιμοποιήσετε πρέπει να είναι κατάλληλος για τον τύπο υφάσματος και το επίπεδο λερωματος. Οι κανονικές σκόνες απορρυπαντικού είναι κατάλληλες για λευκά ή χρωματιστά που είναι πολύ λερωμένα, ενώ τα υγρά απορρυπαντικά ή σκόνες “προστασίας χρώματος” είναι κατάλληλα για χρωματιστά υφάσματα που δεν είναι πολύ λερωμένα.
- Για πλύσιμο σε θερμοκρασίες κάτω των 40°C, συνιστούμε τη χρήση υγρών απορρυπαντικών ή απορρυπαντικών ειδικά επισημασμένων ως κατάλληλων για πλύση σε χαμηλές θερμοκρασίες.

Τρόπος χρήσης του πίνακα ελέγχου

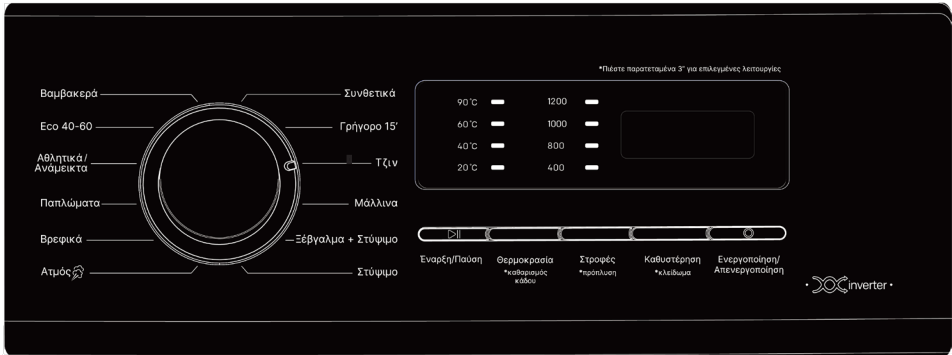

Η εικόνα είναι ενδεικτική. Το προϊόν που έχετε μπορεί να διαφέρει.

1. Πλήκτρο Ενεργοποίησης/Απενεργοποίησης

- Για Ενεργοποίηση/Απενεργοποίηση του πλυντηρίου.
- Όταν τελειώσει η πλύση, πιέστε αυτό το πλήκτρο για να διακόψετε την τροφοδοσία και να απενεργοποιήσετε το πλυντήριο ρούχων.

2. Πλήκτρο Καθυστέρησης

- Αναφέρεται στο χρονικό διάστημα μέχρι να ξεκινήσει η πλύση.
- Πιέστε το πλήκτρο αυτό, εάν επιθυμείτε να ξεκινήσει το επιλεγμένο πρόγραμμα σε μεταγενέστερο χρόνο.

3. Πλήκτρο Στροφών (ταχύτητα)

- Επιλέξτε ταχύτητα περιστροφής του κάδου ανάλογα με τη χωρητικότητα και το είδος των ρούχων.
- Μπορείτε να επιλέξετε ταχύτητα σε κάποια προγράμματα, αλλά σε άλλα όχι.

4. Πλήκτρο Θερμοκρασίας

- Πιέστε αυτό το πλήκτρο για επιλογή της θερμοκρασίας πλύσης ανάλογα με το είδος των ρούχων και το πόσο λερωμένα είναι.
- Μπορείτε να επιλέξετε θερμοκρασία σε κάποια προγράμματα, αλλά σε άλλα όχι.

5. Πλήκτρο Έναρξης / Παύσης

- Πιέστε το πλήκτρο αυτό για να ξεκινήσει το επιλεγμένο πρόγραμμα πλύσης.
- Πιέστε το πλήκτρο αυτό για παύση κατά τη διάρκεια της πλύσης. Πιέστε ξανά για συνέχεια.

6. Περιστροφικός επιλογέας προγράμματος

- Περιστρέψτε τον επιλογέα για να επιλέξετε πρόγραμμα πλύσης, ανάλογα με το είδος και το επίπεδο λερωμάτων των υφασμάτων.

7. Καθαρισμός Κάδου

- Για καθαρισμό του κάδου πλύσης από κατάλοιπα, για αποστείρωση και απολύμανση.
- Κρατήστε πατημένο το πλήκτρο Θερμοκρασίας για περισσότερα από τρία δευτερόλεπτα για να ξεκινήσετε το πρόγραμμα καθαρισμού του κάδου.

8. Πλήκτρο Κλειδώματος για τα παιδιά

- Πιέστε το για κλείδωμα των πλήκτρων ώστε να αποφευχθεί ακούσιο πάτημα από τα παιδιά.
- Όταν είναι ενεργοποιημένη αυτή η λειτουργία, δεν θα μπορείτε να πιέσετε κανένα πλήκτρο εκτός από το πλήκτρο Ενεργοποίησης / Απενεργοποίησης.
- Κρατήστε πατημένο το πλήκτρο Καθυστέρησης για περισσότερα από τρία δευτερόλεπτα για να ενεργοποιήσετε/απενεργοποιήσετε τη λειτουργία κλειδώματος για τα παιδιά.

9. Πρόπλυση

- Κρατήστε πατημένο το πλήκτρο Στροφών για περισσότερα από τρία δευτερόλεπτα για να ενεργοποιήσετε τη λειτουργία πρόπλυσης.

Εισαγωγή στις λειτουργίες και στα προγράμματα πλύσης

Για χρήση με συνήθη ρούχα

1. Προετοιμασία για πλύση:

- Ανοίξτε την πόρτα του πλυντηρίου, βάλτε ρούχα στο εσωτερικό του κάδου και κλείστε την πόρτα.
- Τραβήξτε προς τα έξω τη θήκη απορρυπαντικού, προσθέστε απορρυπαντικό και στη συνέχεια σπρώξτε την για να κλείσει.
- Συνδέστε τους σωλήνες παροχής νερού και βεβαιωθείτε ότι η βρύση είναι ανοιχτή.

2. Πιέστε το πλήκτρο Ενεργοποίησης/ Απενεργοποίησης.

3. Μπορείτε να επιλέξετε προγράμματα σύμφωνα με τις απαιτήσεις σας:

- Βαμβακερά- Ανάμεικτα- Συνθετικά- Γρήγορη πλύση 15- Ξέβγαλμα +Στύψιμο- Στύψιμο- Παπλώματα- Μάλλινα- Βρεφικά- Αθλητικά- Eco 40-60- Ατμός.

4. Πιέστε το πλήκτρο Εναρξης / Παύσης για να ξεκινήσετε την πλύση.

5. Όταν ολοκληρωθεί η πλύση, η οθόνη δείχνει END και ο βομβητής παράγει θόρυβο.

- Ανοίξτε την πόρτα για να βγάλετε τα ρούχα.
- Απενεργοποιήστε το πλυντήριο και βγάλτε το από την πρίζα. Κλείστε τη βρύση παροχής νερού.

Προσαρμοσμένο πρόγραμμα

Χρησιμοποιήστε το αν θέλετε να ρυθμίσετε εσείς τη θερμοκρασία, τις φορές ξεβγάλματος και την ταχύτητα στυψίματος.

1. Προετοιμασία για πλύση:

- Ανοίξτε την πόρτα του πλυντηρίου, βάλτε ρούχα στο εσωτερικό του κάδου και κλείστε την πόρτα.
- Τραβήξτε προς τα έξω τη θήκη απορρυπαντικού, προσθέστε απορρυπαντικό και στη συνέχεια σπρώξτε την για να κλείσει.
- Συνδέστε τους σωλήνες παροχής νερού και βεβαιωθείτε ότι η βρύση είναι ανοιχτή.

2. Πιέστε το πλήκτρο Ενεργοποίησης / Απενεργοποίησης

3. Μπορείτε να επιλέξετε το πρόγραμμα σύμφωνα με τις απαιτήσεις σας:

4. Πιέστε τα πλήκτρα Θερμοκρασία/ Στροφές / Καθυστερήση για να ρυθμίσετε αντίστοιχα τη θερμοκρασία, την ταχύτητα και το χρόνο καθυστέρησης έναρξης.

5. Πιέστε το πλήκτρο Έναρξης / Παύσης για να ξεκινήσετε την πλύση.

6. Όταν ολοκληρωθεί η πλύση, ο οθόνη δείχνει END και ο βομβητής παράγει θόρυβο.

- Ανοίξτε την πόρτα για να βγάλετε τα ρούχα.
- Απενεργοποιήστε το πλυντήριο και βγάλτε το από την πρίζα. Κλείστε τη βρύση παροχής νερού.

Εισαγωγή στο πρόγραμμα για Μάλλινα

Αυτό το πρόγραμμα είναι κατάλληλο για μάλλινα ρούχα και ρούχα με ινώδη υφή. Συμβουλευτείτε τις ετικέτες τους πριν τα πλύνετε.

1. Προετοιμασία για πλύση:

- Ανοίξτε την πόρτα του πλυντηρίου, βάλτε ρούχα στο εσωτερικό του κάδου και κλείστε την πόρτα.
- Τραβήξτε προς τα έξω τη θήκη απορρυπαντικού, προσθέστε απορρυπαντικό και στη συνέχεια σπρώξτε την για να κλείσει.
- Συνδέστε τους σωλήνες παροχής νερού και βεβαιωθείτε ότι η βρύση είναι ανοιχτή και λειτουργεί.

2. Συνδέστε το πλυντήριο στο ρεύμα και πιέστε το πλήκτρο Ενεργοποίησης / Απενεργοποίησης.

3. Περιστρέψτε το επιλογέα προγράμματος για να επιλέξετε το πρόγραμμα Μάλλινα.

- Επιλέξτε την απαιτούμενη θερμοκρασία νερού και ταχύτητα στύψιματος.

4. Πιέστε το πλήκτρο Έναρξης / Παύσης για να ξεκινήσετε το πλύσιμο.

5. Όταν ολοκληρωθεί το πρόγραμμα πλύσης, θα ακουστεί ένας ήχος ειδοποίησης.

- Η μέγιστη ποσότητα ρούχων για αυτό το πρόγραμμα είναι 2 κιλά.
- Μόλις ολοκληρωθεί το πλύσιμο, βγάλτε γρήγορα έξω τα ρούχα για να μην αλλοιωθούν. Για να μην υποστούν φθορές τα ρούχα, η θερμοκρασία του νερού θα πρέπει να είναι κάτω από 40°C.
- Παρακαλούμε να πλένετε ξεχωριστά τα λευκά από τα σκούρα.
- Για να μην υποστούν φθορές τα ρούχα, χρησιμοποιήστε ειδικό απορρυπαντικό για μάλλινα.

Εισαγωγή στο πρόγραμμα Eco 40-60

Αυτό το πρόγραμμα είναι κατάλληλο για ρούχα που είναι λίγο λερωμένα. Επίσης εξοικονομεί χρόνο και ενέργεια.

1. Προετοιμασία για πλύση:

- Ανοίξτε την πόρτα του πλυντηρίου, βάλτε ρούχα στο εσωτερικό του κάδου και κλείστε τη πόρτα.
- Τραβήξτε προς τα έξω τη θήκη απορρυπαντικού, προσθέστε απορρυπαντικό και στη συνέχεια σπρώξτε την για να κλείσει.
- Συνδέστε τους σωλήνες παροχής νερού και βεβαιωθείτε ότι η βρύση είναι ανοιχτή και λειτουργεί.

2. Συνδέστε το πλυντήριο στο ρεύμα και πιέστε το πλήκτρο Ενεργοποίησης/Απενεργοποίησης.

3. Περιστρέψτε τον επιλογέα προγράμματος για να επιλέξετε το πρόγραμμα Eco 40-60.

- Επιλέξτε την απαιτούμενη θερμοκρασία νερού και ταχύτητα στύψιματος.

4. Πιέστε το πλήκτρο Έναρξης/ Παύση για να ξεκινήσετε το πλύσιμο.

5. Όταν ολοκληρωθεί το πρόγραμμα πλύσης, θα ακουστεί ένας ήχος ειδοποίησης.

- Εάν θέλετε να αλλάξετε τις τρέχουσες ρυθμίσεις κατά τη διαδικασία της πλύσης, πιέστε πρώτα το πλήκτρο Έναρξης/Παύση για να σταματήσετε την πλύση, κάντε τις επιθυμητές αλλαγές και μετά πιέστε το πλήκτρο Έναρξης/Παύση για επαναφορά.

Εισαγωγή στο πρόγραμμα για Βρεφικά

Αυτό το πρόγραμμα είναι κατάλληλο για βρεφικά ρούχα, καθώς χρησιμοποιεί υψηλές θερμοκρασίες για να αποστειρώνει τα ρούχα και να σκοτώνει τα ακάρεα.

1. Προετοιμασία για πλύση:

- Ανοίξτε την πόρτα του πλυντηρίου, βάλτε ρούχα στο εσωτερικό του κάδου και κλείστε την πόρτα.
 - Τραβήξτε προς τα έξω τη θήκη απορρυπαντικού, προσθέστε απορρυπαντικό και στη συνέχεια σπρώξτε την για να κλείσει.
 - Συνδέστε τους σωλήνες παροχής νερού και βεβαιωθείτε ότι η βρύση είναι ανοιχτή και λειτουργεί.
2. Συνδέστε το πλυντήριο στο ρεύμα και πιέστε το πλήκτρο Ενεργοποίησης /Απενεργοποίησης.
3. Περιστρέψτε τον επιλογέα προγράμματος για να επιλέξετε το πρόγραμμα Βρεφικά.
- Επιλέξτε την απαιτούμενη θερμοκρασία νερού και ταχύτητα στυψίματος.
4. Πιέστε το πλήκτρο Έναρξης / Παύσης για να ξεκινήσετε το πλύσιμο.
5. Όταν ολοκληρωθεί το πρόγραμμα πλύσης, θα ακουστεί ένας ήχος ειδοποίησης.

Εισαγωγή στο Στύψιμο

1. Προετοιμασία για στύψιμο:

- Ανοίξτε την πόρτα του πλυντηρίου, βάλτε ρούχα στο εσωτερικό του κάδου και κλείστε την πόρτα.
2. Συνδέστε το πλυντήριο στο ρεύμα και πιέστε το πλήκτρο Ενεργοποίησης /Απενεργοποίησης.
3. Περιστρέψτε τον επιλογέα προγράμματος για να επιλέξετε το πρόγραμμα Στύψιμο.
- Πιέστε το πλήκτρο Στροφές για να επιλέξετε την επιθυμητή ταχύτητα.
4. Πιέστε το πλήκτρο Έναρξης / Παύσης για να ξεκινήσετε το στύψιμο.
5. Το πλυντήριο ρούχων θα ξεκινήσει να αντλεί το νερό και να στύβει τα ρούχα.
5. Όταν ολοκληρωθεί το πρόγραμμα στυψίματος, θα ακουστεί ένας ήχος ειδοποίησης.
- Πριν το στύψιμο, βεβαιωθείτε ότι δεν υπάρχουν καρφιά, κλειδιά ή άλλα ξένα αντικείμενα μέσα στον κάδο για να αποφύγετε πιθανή βλάβη.
 - Κατά τη διάρκεια της διαδικασίας στυψίματος, η πραγματική ταχύτητα περιστροφής μπορεί να μην είναι ίδια με την ταχύτητα του προγράμματος, γεγονός που οφείλεται στο ότι το πλυντήριο ρούχων ρυθμίζει την ταχύτητα σύμφωνα με την ισορροπία μεταξύ των ρούχων.
 - Μπορεί να ακούγεται ήχος ρυθμικής περιστροφής. Αυτό είναι φυσιολογικό κατά τη διάρκεια του στυψίματος και δεν αποτελεί βλάβη του πλυντηρίου.

Εισαγωγή στο Πρόγραμμα Ατμού

Η λειτουργία ατμού χρησιμοποιείται για απολύμανση των ρούχων, μεγαλύτερη αποδοτικότητα πλυσίματος και ελάττωση τσαλακώματος. Η διάρκειά του είναι περίπου 1,5 ώρα, κατά την οποία η κατεργασία με ατμό διαρκεί περίπου 35 λεπτά, μετά από αυτή ακολουθεί κανονικό πλύσιμο με απορρυπαντικό. Ο χρήστης μπορεί να επιλέξει τη θερμοκρασία του κανονικού πλυσίματος που επιθυμεί από τον πίνακα ελέγχου.

Εισαγωγή στο πρόγραμμα Καθαρισμός κάδου

1. Προετοιμασία για τον καθαρισμό:

- Βεβαιωθείτε ότι δεν υπάρχει τίποτα μέσα στον κάδο πριν ξεκινήσετε τον καθαρισμό.
- Τραβήξτε προς τα έξω τη θήκη απορρυπαντικού και προσθέστε υγρό λευκαντικό.
- Μην προσθέσετε απορρυπαντικό για ρούχα για να μην δημιουργηθεί υπερβολικός αφρός.
- Στη συνέχεια σπρώξτε τη θήκη απορρυπαντικού για να κλείσει.
- Συνδέστε τους σωλήνες παροχής νερού και βεβαιωθείτε ότι η βρύση είναι ανοιχτή και λειτουργεί.

2. Συνδέστε το πλυντήριο στο ρεύμα και πιέστε το πλήκτρο Ενεργοποίησης / Απενεργοποίησης.

3. Κρατήστε πατημένα τα πλήκτρα Στροφών και Θερμοκρασίας για περισσότερα από τρία δευτερόλεπτα, ώστε να επιλεγεί το πρόγραμμα Καθαρισμού κάδου.

4. Πιέστε το πλήκτρο Έναρξης / Παύσης για να ξεκινήσετε το πρόγραμμα.

• Το πρόγραμμα ξεκινά.

5. Όταν ολοκληρωθεί το πρόγραμμα, θα ακουστεί ένας ήχος ειδοποίησης.

- Μόλις ολοκληρωθεί το πρόγραμμα, σκουπίστε το εσωτερικό του πλυντηρίου για να μην παραμορφωθεί η πόρτα.
- Αν υπάρχουν παιδιά στο σπίτι, μην αφήνετε την πόρτα ανοιχτή για πολλή ώρα για να μην εισπνεύσουν τις αναθυμιάσεις.

Εισαγωγή στη λειτουργία Κλειδώματος για τα παιδιά

- Αυτή η λειτουργία σας επιτρέπει να κλειδώνετε τα πλήκτρα του πλυντηρίου ρούχων ώστε να μην πατηθούν ακούσια από τα παιδιά.
- Μέθοδος ενεργοποίησης/απενεργοποίησης της λειτουργίας κλειδώματος για τα παιδιά: όταν λειτουργεί το πλυντήριο, κρατήστε πατημένο το πλήκτρο Καθυστέρησης για περισσότερα από τρία δευτερόλεπτα και το κλειδί για παιδιά θα ενεργοποιηθεί. Για απενεργοποίηση της λειτουργίας κλειδώματος για τα παιδιά κρατήστε πατημένο το πλήκτρο Καθυστέρησης για περισσότερα από τρία δευτερόλεπτα ή αποσυνδέστε το φις ρεύματος από την πρίζα.
- Όταν λειτουργεί το πλυντήριο και ενεργοποιήσετε τη λειτουργία κλειδώματος για τα παιδιά, δεν θα λειτουργεί κανένα πλήκτρο εκτός από το πλήκτρο Ενεργοποίησης/Απενεργοποίησης. Αφού ενεργοποιήσετε τη λειτουργία κλειδώματος για τα παιδιά: Όταν ολοκληρωθεί το πρόγραμμα, πιέστε το πλήκτρο Ενεργοποίησης/Απενεργοποίησης για να απενεργοποιήσετε το πλυντήριο και τη λειτουργία κλειδώματος για τα παιδιά. Αν θέλετε να απενεργοποιήσετε τη λειτουργία κλειδώματος για τα παιδιά ενώ το πλυντήριο λειτουργεί, κρατήστε πατημένο το πλήκτρο Καθυστέρησης για περισσότερα από τρία δευτερόλεπτα.
- Ενώ είναι ενεργοποιημένη η λειτουργία κλειδώματος για τα παιδιά, εάν θέλετε να αλλάξετε το πρόγραμμα πλύσης, απενεργοποιήστε πρώτα τη λειτουργία κλειδώματος για τα παιδιά και επανεκκινήστε το πλυντήριο ρούχων για να επιλέξετε νέο πρόγραμμα πλύσης. Πιέστε το πλήκτρο Έναρξης/Παύσης και αλλάξτε - αν θέλετε - τη θερμοκρασία και την ταχύτητα.

Λειτουργία	Περιγραφή	
Κλειδώμα για τα παιδιά	Χρήση	Για να μην παίζουν τα παιδιά με το πλυντήριο
	Τρόπος απενεργοποίησης	Ενώ είναι ενεργοποιημένη η λειτουργία κλειδώματος για τα παιδιά, κρατήστε πατημένο το πλήκτρο Καθυστέρησης για περισσότερα από 3 δευτερόλεπτα για απενεργοποίηση της.
Έξυπνο κλειδώμα - αποστράγγιση	Χρήση	Όταν τελειώσει η πλύση, εάν το νερό στο εσωτερικό του πλυντηρίου είναι σε υψηλά επίπεδα, η αντλία αποστράγγισης ενεργοποιείται αυτόματα για να απομακρύνει το νερό μέχρι το επίπεδο που να μπορείτε να ανοίξετε την πόρτα.
Συνέχιση σε περίπτωση διακοπής ρεύματος	Χρήση	Εάν υπάρξει διακοπή ρεύματος ενώ λειτουργεί το πλυντήριο, όταν επανέλθει το ρεύμα, το πρόγραμμα θα συνεχίσει από το σημείο που διακόπηκε.
Αυτόματο κλειδώμα πόρτας	Χρήση	Αφού επιλέξετε πρόγραμμα, η πόρτα κλειδώνει αυτόματα. 2 λεπτά μετά την ολοκλήρωση της πλύσης, η πόρτα ξεκλειδώνει.
Καθαρισμός του κάδου	Χρήση	Για να αφαιρέσετε σκουπίδια και μικρόβια και να απολυμάνετε τον κάδο. Κρατήστε πατημένα τα πλήκτρα Στροφών και Θερμοκρασίας για να ενεργοποιήσετε το πρόγραμμα καθαρισμού κάδου.
Καθυστέρηση	Χρήση	Πιέστε το πλήκτρο Καθυστέρηση για να επιλέξετε χρόνο πλύσης σε μεταγενέστερη ώρα. Επιλέξτε την επιθυμητή χρονική καθυστέρηση (από 1 έως 24 ώρες). Κρατήστε το πατημένο για γρήγορη εναλλαγή των ωρών.
Πρόπλυση	Χρήση	Για χρήση σε πολύ λερωμένα ρούχα. Για να την ενεργοποιήσετε, πατήστε το πλήκτρο Στροφών για περισσότερα από 3 δευτερόλεπτα. Μπορείτε να επιλέξετε το επιθυμητό πρόγραμμα πλύσης πριν από την πρόπλυση, στην περίπτωση αυτή το κυρίως πρόγραμμα θα ξεκινήσει μετά το τέλος της πρόπλυσης. Η χρονική διάρκεια της πρόπλυσης είναι περίπου 10 λεπτά.

Στοιχεία προγραμμάτων ανά μοντέλο

WM07WAN

Πρόγραμμα	Θερμοκρασία (°C)	Ταχύτητα στύψιματος (Σ.α.λ)	Χρόνος (λεπτά)
Βαμβακερά	0°C (20°C, 40°C, 60°C, 90°C)	1000 (0,400,800,1200)	88
Eco 40-60	40°C (0°C, 20°C, 60°C)	1200 (0,400,800,1000)	208
Αθλητικά/ Ανάμεικτα	20°C (0°C, 40°C)	800 (0,400)	79
Παπλώματα	60°C (0°C, 20°C, 40°C, 90°C)	800 (0,400)	118
Βρεφικά	60°C (40°C, 90°C)	800 (0,400,1000)	109
Ατμός	20°C (0°C, 40°C, 60°C, 90°C)	800 (0,400,1000)	83
Συνθετικά	0°C (20°C, 40°C)	800 (0,400)	66
Γρήγορη Πλύση 15'	0°C (20°C, 40°C)	800 (0,400)	15
Τζιν/ Σκουρόχρωμα	20°C	1000 (0,400,800,1400)	63
Μάλλινα	0°C (20°C, 40°C)	800 (0,400)	56
Ξέβγαλμα + Στύψιμο	-	1000 (0,400,800,1200)	20
Στύψιμο	-	1000 (0,400,800,1200)	14

• Σημειώσεις:

1. Η απαιτούμενη ώρα ποικίλλει ανάλογα με την πίεση του νερού, το είδος των υφασμάτων, την ποσότητα και τη θερμοκρασία νερού.
 2. Ενδέχεται να υπάρξει διαφορά μεταξύ του απαιτούμενου χρόνου για να ολοκληρωθεί το πρόγραμμα (ο οποίος εμφανίζεται στην οθόνη) και του πραγματικού χρόνου.
 3. Αν η ταχύτητα είναι πολύ χαμηλή, θα υπάρξει χαμηλή απόδοση πλυσίματος. Προσθέστε χρόνο ξεβγάλματος.
 4. Ανάλογα με το μοντέλο, υπάρχουν διαφορετικές παράμετροι πλύσης.
 5. Αν έχετε επιλέξει προσαρμοσμένο πρόγραμμα, ο χρόνος πλύσης αυξάνεται αυτόματα.
- Το πρόγραμμα eco 40-60 μπορεί να καθαρίσει κανονικά λερωμένα βαμβακερά ρούχα που γράφουν στις ετικέτες τους ότι πλένονται στους 40°C ή στους 60°C, στον ίδιο κύκλο πλύσης. Αυτό το πρόγραμμα χρησιμοποιείται για την αξιολόγηση συμμόρφωσης με τον οικολογικό κανονισμό της ΕΕ.
 - Τα πιο αποδοτικά προγράμματα ως προς την κατανάλωση ενέργειας είναι γενικά εκείνα που αποδίδουν σε χαμηλότερες θερμοκρασίες και έχουν μεγαλύτερη χρονική διάρκεια.
 - Να γεμίζετε το πλυντήριο ρούχων έως τη χωρητικότητα (σε κιλά) που υποδεικνύεται απο τον κατασκευαστή για τα αντίστοιχα προγράμματα, ώστε να έχετε μεγαλύτερη εξοικονόμηση ενέργειας.
 - Ο θόρυβος και το επίπεδο υγρασίας που απομένει στα ρούχα επηρεάζονται απο την ταχύτητα περιστροφής (στυψίματος): όσο υψηλότερη είναι η ταχύτητα περιστροφής, τόσο υψηλότερος θα είναι και ο θόρυβος και τόσο χαμηλότερη θα είναι η υγρασία που απομένει στα ρούχα.
 - Πως μπορώ να βρω τις πληροφορίες για το μοντέλο που είναι αποθηκευμένες στη βάση δεδομένων προϊόντων, όπως ορίζονται στον κανονισμό (ΕΕ) 2019/12014; Αυτό μπορείτε να το κάνετε μέσω ενός συνδέσμου Internet που αφορά τις πληροφορίες του μοντέλου, όπως είναι αποθηκευμένες στη βάση δεδομένων του προϊόντος ή ένα σύνδεσμο Internet προς τη βάση δεδομένων του προϊόντος και πληροφορίες σχετικά με τον τρόπο με τον οποίο θα βρείτε το αναγνωριστικό μοντέλου στο προϊόν.
 - Μπορείτε να δείτε τον κώδικα QR που υπάρχει στην ετικέτα ενεργειακής απόδοσης.

WM08WAN

Πρόγραμμα	Θερμοκρασία (°C)	Ταχύτητα στύψιματος (Σ.α.λ)	Χρόνος (λεπτά)
Βαμβακερά	0°C (20°C, 40°C, 60°C, 90°C)	1000 (0,400,800,1200)	88
Eco 40-60	40°C (0°C, 20°C, 60°C)	1200 (0,400,800,1000)	218
Αθλητικά/ Ανάμεικτα	20°C (0°C, 40°C)	800 (0,400)	79
Παπλώματα	60°C (0°C, 20°C, 40°C, 90°C)	800 (0,400)	118
Βρεφικά	60°C (40°C, 90°C)	800 (0,400,1000)	109
Ατμός	20°C (0°C, 40°C, 60°C, 90°C)	800 (0,400,1000)	83
Συνθετικά	0°C (20°C, 40°C)	800 (0,400)	66
Γρήγορη Πλύση 15'	0°C (20°C, 40°C)	800 (0,400)	15
Τζιν/ Σκουρόχρωμα	20°C	1000 (0,400,800,1200)	63
Μάλλινα	0°C (20°C, 40°C)	800 (0,400)	56
Ξέβγαλμα + Στύψιμο	-	1000 (0,400,800,1200)	20
Στύψιμο	-	1000 (0,400,800,1200)	14

• Σημειώσεις:

1. Η απαιτούμενη ώρα ποικίλλει ανάλογα με την πίεση του νερού, το είδος των υφασμάτων, την ποσότητα και τη θερμοκρασία νερού.
 2. Ενδέχεται να υπάρξει διαφορά μεταξύ του απαιτούμενου χρόνου για να ολοκληρωθεί το πρόγραμμα (ο οποίος εμφανίζεται στην οθόνη) και του πραγματικού χρόνου.
 3. Αν η ταχύτητα είναι πολύ χαμηλή, θα υπάρξει χαμηλή απόδοση πλυσίματος. Προσθέστε χρόνο ξεβγάλματος.
 4. Ανάλογα με το μοντέλο, υπάρχουν διαφορετικές παράμετροι πλύσης.
 5. Αν έχετε επιλέξει προσαρμοσμένο πρόγραμμα, ο χρόνος πλύσης αυξάνεται αυτόματα.
- Το πρόγραμμα eco 40-60 μπορεί να καθαρίσει κανονικά λερωμένα βαμβακερά ρούχα που γράφουν στις ετικέτες τους ότι πλένονται στους 40°C ή στους 60°C, στον ίδιο κύκλο πλύσης. Αυτό το πρόγραμμα χρησιμοποιείται για την αξιολόγηση συμμόρφωσης με τον οικολογικό κανονισμό της ΕΕ.
 - Τα πιο αποδοτικά προγράμματα ως προς την κατανάλωση ενέργειας είναι γενικά εκείνα που αποδίδουν σε χαμηλότερες θερμοκρασίες και έχουν μεγαλύτερη χρονική διάρκεια.
 - Να γεμίζετε το πλυντήριο ρούχων έως τη χωρητικότητα (σε κιλά) που υποδεικνύεται απο τον κατασκευαστή για τα αντίστοιχα προγράμματα, ώστε να έχετε μεγαλύτερη εξοικονόμηση ενέργειας.
 - Ο θόρυβος και το επίπεδο υγρασίας που απομένει στα ρούχα επηρεάζονται απο την ταχύτητα περιστροφής (στυψίματος): όσο υψηλότερη είναι η ταχύτητα περιστροφής, τόσο υψηλότερος θα είναι και ο θόρυβος και τόσο χαμηλότερη θα είναι η υγρασία που απομένει στα ρούχα.
 - Πως μπορώ να βρω τις πληροφορίες για το μοντέλο που είναι αποθηκευμένες στη βάση δεδομένων προϊόντων, όπως ορίζονται στον κανονισμό (ΕΕ) 2019/12014; Αυτό μπορείτε να το κάνετε μέσω ενός συνδέσμου Internet που αφορά τις πληροφορίες του μοντέλου, όπως είναι αποθηκευμένες στη βάση δεδομένων του προϊόντος ή ένα σύνδεσμο Internet προς τη βάση δεδομένων του προϊόντος και πληροφορίες σχετικά με τον τρόπο με τον οποίο θα βρείτε το αναγνωριστικό μοντέλου στο προϊόν.
 - Μπορείτε να δείτε τον κώδικα QR που υπάρχει στην ετικέτα ενεργειακής απόδοσης.

Συντήρηση

- Να συντηρείτε το πλυντήριο ρούχων για να παρατείνετε τη διάρκεια ζωής του.
- Πριν από τη συντήρηση, αποσυνδέστε το από την πρίζα.

Σώμα του πλυντηρίου ρούχων

Μετά το πλύσιμο, καθαρίστε το σώμα του πλυντηρίου ρούχων με μαλακό πανί. Εάν είναι λερωμένο, παρακαλούμε να το καθαρίσετε χρησιμοποιώντας το κατάλληλο μαλακό καθαριστικό ή σαπούνι.

- Μην ρίχνετε νερό απευθείας στο σώμα του πλυντηρίου και στον πίνακα ελέγχου.
- Μη χρησιμοποιείτε διαλυτικά, βενζίνη ή οινόπνευμα για να καθαρίζετε το σώμα του πλυντηρίου και τον πίνακα ελέγχου.

Λάστιχο στεγανοποίησης πόρτας

Μετά το πλύσιμο, αφαιρέστε τυχόν λεκέδες, σκουπιδάκια κ.λ.π. για να μην υπάρξει πρόβλημα στη σωστή στεγανοποίηση της πόρτας.

Καθαρισμός της θήκης απορρυπαντικού

Παρακαλούμε να καθαρίζετε τακτικά τη θήκη του απορρυπαντικού. Τραβήξτε την έξω και πλύντε την με καθαρό νερό. Στη συνέχεια τοποθετήστε την ξανά.

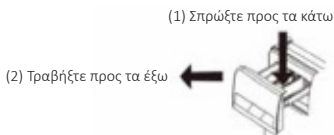

Καθαρισμός των συνδέσεων παροχής νερού (Προτείνεται: Μία φορά / εξάμηνο)

- Εάν συσσωρευτούν σκουπιδάκια, θα επηρεαστεί αρνητικά η ταχύτητα εισόδου του νερού.
1. Αποσυνδέστε τον μαλακό σωλήνα από τον σύνδεσμο.
 2. Ξεβιδώστε το σωλήνα όπως φαίνεται στο διπλανό σχήμα.
 3. Πλύντε το εσωτερικό του συνδέσμου του σωλήνα.
 4. Βιδώστε ξανά το σύνδεσμο στη βρύση.



Καθαρισμός της βαλβίδας εισαγωγής νερού (Προτείνεται: Μία φορά / εξάμηνο)

1. Αφαιρέστε το μαλακό σωλήνα από το πλάι του πλυντηρίου.
2. Αφαιρέστε το φίλτρο από τη βαλβίδα εισαγωγής νερού.
3. Καθαρίστε το φίλτρο χρησιμοποιώντας οδοντόβουρτσα.
4. Συνδέστε ξανά τον μαλακό σωλήνα παροχής νερού.



Βαλβίδα εισαγωγής νερού

Σε περίπτωση που έχει παγώσει το πλυντήριο λόγω θερμοκρασιών παγετού:

1. Καλύψτε τη βάνα του νερού και τους σωλήνες με μια ζεστή πετσέτα.
2. Αποσυνδέστε το σωλήνα παροχής νερού και τοποθετήστε τον μέσα σε ζεστό νερό θερμοκρασίας 50 βαθμών Κελσίου.
3. Ρίξτε 2-3 λίτρα ζεστό νερό θερμοκρασίας 50 βαθμών Κελσίου στον κάδο.
4. Συνδέστε ξανά τον σωλήνα παροχής νερού, ανοίξτε τη βάνα και ενεργοποιήστε το πλυντήριο ρούχων. Παρακαλούμε να ελέγξετε αν είναι εντάξει οι εισοδοί και έξοδοι νερού.

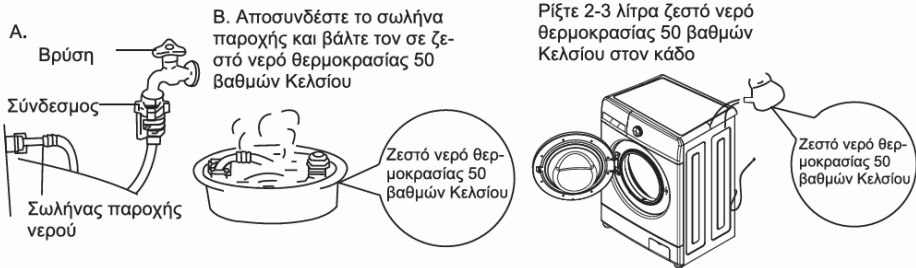

Καθαρισμός του φίλτρου της αντλίας νερού (Προτείνεται: Μία φορά / μήνα)

1. Απενεργοποιήστε το πλυντήριο ρούχων, ξεκλειδώστε το κάλυμμα της υποδοχής του φίλτρου της αντλίας νερού και ανοίξτε το (Προσοχή: αν υπάρχει ζεστό νερό στο εσωτερικό, περιμένετε να κρυώσει πρώτα και στη συνέχεια συνεχίστε τη διαδικασία).
2. Αφαιρέστε το φίλτρο περιστρέφοντάς το αριστερόστροφα.
3. Ξεπλύνετε το φίλτρο.
4. Βιδώστε το ξανά στη θέση του στην υποδοχή της αντλίας νερού και σφίξτε το περιστρέφοντας δεξιόστροφα.

Προσοχή: Α) Παρακαλούμε να σφίξετε το φίλτρο ώστε να αποφύγετε διαρροές.

Β) Παρακαλούμε να μην πραγματοποιήσετε τον καθαρισμό του φίλτρου ενώ βρίσκεται σε εξέλιξη κάποιο πρόγραμμα πλύσης.

Καθαρισμός του κάδου (Προτείνεται: Μία φορά / μήνα)

Αφού χρησιμοποιήσετε το πλυντήριο ρούχων για αρκετό χρονικό διάστημα, μπορεί να συσσωρευθούν κάποια σκουπίδια στο εσωτερικό του. Μπορείτε να καθαρίσετε το εσωτερικό του κάδου ακολουθώντας το πρόγραμμα “Καθαρισμός Κάδου”. Προσοχή: μην βάζετε ρούχα και απορρυπαντικό όταν καθαρίζετε τον κάδο.

Σημειώσεις για την πλύση

1. Αναγνώριση ετικέτας πλύσης

Δείτε τις ετικέτες πλυσίματος που υπάρχουν σε όλα τα ρούχα, οι οποίες δείχνουν το είδος και τη μέθοδο πλυσίματός τους.

2. Ταξινόμηση πριν από το πλύσιμο

- Να βάζετε στην ίδια πλύση υφάσματα ίδιας υφής. Διαχωρίστε τα ρούχα ανάλογα με την υφή, τη διαφορετική θερμοκρασία νερού, την ταχύτητα και το πρόγραμμα πλύσης. Διαχωρίστε τα χρωματιστά υφάσματα από τα λευκά υφάσματα. Διαχωρίστε τα χρωματιστά βαμβακερά υφάσματα, διαφορετικά τα λευκά υφάσματα θα αποχρωματιστούν. Εάν είναι δυνατόν, παρακαλούμε να μην πλένετε πολύ λερωμένα υφάσματα μαζί με καθαρά. Πόσο λερωμένα είναι; (πολύ, μέτρια, λίγο): ταξινομήστε τα και πλύντε τα ανάλογα.
- Χρώμα (λευκά, ανοιχτόχρωμα, σκουρόχρωμα): ταξινομήστε τα και πλύντε τα ανάλογα.

3. Για να αποφύγετε προβλήματα κατά την πλύση:

- Όταν τοποθετείτε μεγάλα και μικρά ρούχα μαζί, βάλτε πρώτα τα μεγάλα. Επίσης, πρέπει να είναι λιγότερο από το ήμισυ των συνολικών ρούχων. Μην πλένετε μόνο ένα ρούχο γιατί μπορεί να προκληθούν προβλήματα κακής ισορροπίας. Βάλτε ένα ή δύο παρόμοια ρούχα.
- Τα μικρά ρούχα, όπως μεταξωτές κάλτσες και μαντήλια, πρέπει να τοποθετούνται για πλύσιμο σε ειδικούς σάκους από δίχτυ για να αποφευχθεί εγκλωβισμός στο κενό μεταξύ του εσωτερικού και εξωτερικού κάδου.
- Ελέγξτε όλες τις τσέπες και βεβαιωθείτε ότι δεν υπάρχει κανένα αντικείμενο μέσα σε αυτές. Αν υπάρχουν στο εσωτερικό τους καρδιά, τσιμπιδάκια μαλλιών, στυλό, σπέρτα, νομίσματα, κλειδιά, θα καταστρέψουν το πλυντήριο και τα ρούχα σας.
- Κλείστε τα φερμουάρ σε όλα τα ρούχα, κλείστε τα κουμπιά τους και δέστε χαλαρά τις ζώνες τους. Βεβαιωθείτε ότι δεν μπορούν να υποστούν ζημιά άλλα ρούχα λόγω αυτών των ρούχων.
- Πρώτα χρησιμοποιήστε νερό με λίγο απορρυπαντικό για να πλύνετε κομμάτια των ρούχων που έχουν πάρα πολλούς λεκέδες, ώστε τα ρούχα να βγουν καθαρότερα.
- Ελέγξτε το λάστιχο της πόρτας και βεβαιωθείτε ότι δεν υπάρχει τίποτα από πίσω του.
- Βεβαιωθείτε ότι δεν υπάρχει τίποτα στο εσωτερικό του κάδου πριν από το πλύσιμο.
- Βεβαιωθείτε ότι δεν υπάρχει κάποιο πιασμένο ύφασμα στο λάστιχο στεγανοποίησης της πόρτας, προκειμένου να αποφευχθεί ζημιά στα ρούχα και στο λάστιχο αυτό.

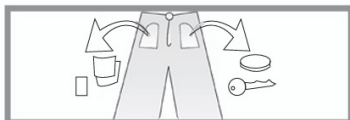
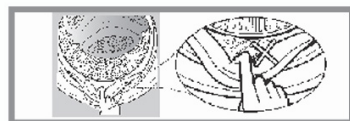
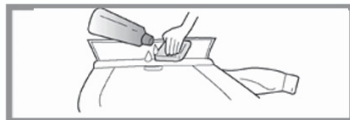

Περιστάσεις που δεν αποτελούν βλάβη

<p>Η πόρτα δεν ανοίγει</p>	<ul style="list-style-type: none"> Υπάρχει πρόγραμμα πλύσης σε εξέλιξη. Υπάρχουν ρούχα πιασμένα μεταξύ της πόρτας και του λάστιχου στεγανοποίησης της πόρτας.
<p>Παρατηρείται οσμή λάστιχου</p>	<ul style="list-style-type: none"> Μπορεί να υπάρχει οσμή λάστιχου επειδή κάποια εξαρτήματα είναι κατασκευασμένα από λάστιχο.
<p>Υπάρχει πολύ νερό κατά τη διάρκεια της πλύσης και του ξεβγάλματος</p>	<ul style="list-style-type: none"> Αυτό το είδος πλυντηρίου ρούχων δεν απαιτεί πολύ νερό κατά τη διάρκεια της χρήσης.
<p>Το πλυντήριο δε τροφοδοτείται με νερό</p>	<ul style="list-style-type: none"> Έχετε ανοίξει τη βάνα παροχής νερού; Μήπως έχει παγώσει ο σωλήνας παροχής νερού; Μήπως είναι μπλοκαρισμένα τα φίλτρα;
<p>Το πλυντήριο είναι γεμάτο με νερό μέχρι τη μέση</p>	<ul style="list-style-type: none"> Αν μειωθεί το επίπεδο του νερού, το πλυντήριο θα παρέχει αυτόματα νερό όπως απαιτείται.
<p>Το νερό ρέει προς την πόρτα κατά τη διάρκεια της πλύσης</p>	<ul style="list-style-type: none"> Ελέγξτε μήπως χρησιμοποιήσατε απορρυπαντικό που προκαλεί υπερβολικό αφρισμό.
<p>Ο χρόνος είναι μεγαλύτερος ή μικρότερος από το αναμενόμενο</p>	<ul style="list-style-type: none"> Αν τα ρούχα δεν είναι σωστά μοιρασμένα κατά τη διάρκεια του στυψίματος, ο χρόνος στυψίματος θα είναι μεγαλύτερος ώστε να διορθωθεί η απόκλιση.
<p>Ακούγεται αφύσικος ήχος ενώ περιστρέφεται ο κάδος</p>	<ul style="list-style-type: none"> Ελέγξτε μήπως το καλώδιο ρεύματος αγγίζει το σώμα του πλυντηρίου ρούχων. Έχετε αφαιρέσει τις βίδες μεταφοράς; Μήπως υπάρχουν ξένα σώματα στον κάδο;
<p>Το πλυντήριο δε λειτουργεί μετά από διακοπή ρεύματος</p>	<ul style="list-style-type: none"> Το πλυντήριο ρούχων σταματά να λειτουργεί σε περίπτωση που διακοπεί το ρεύμα. Μόλις επανέλθει το ρεύμα, θα συνεχίσει από εκεί που σταμάτησε. Παρακαλούμε να πιέσετε το πλήκτρο Ενεργοποίησης / Απενεργοποίησης και να επανεκκινήσετε το πρόγραμμα.

Αντιμετώπιση Προβλημάτων

Πρόβλημα	Πράγματα που πρέπει να ελέγξετε	Λύσεις
Το πλυντήριο δεν ξεκινά	<ul style="list-style-type: none"> • Ελέγξτε αν έχετε πατήσει το πλήκτρο Ενεργοποίησης / Απενεργοποίησης ή Έναρξη / Παύση • Μήπως έχει αποσυνδεθεί το φιλτράκι ρεύματος από την πρίζα; • Μήπως υπάρχει διακοπή ρεύματος; • Μήπως υπάρχει διαρροή ρεύματος; 	<p>Πιέστε το πλήκτρο Ενεργοποίησης / Απενεργοποίησης ή Έναρξη / Παύση. Συνδέστε το φις στην πρίζα. Περιμένετε να έρθει το ρεύμα. Απευθυνθείτε σε τεχνικό για έλεγχο.</p>
Πρόβλημα στο στύψιμο. Η οθόνη δείχνει "ΙΕ"	<ul style="list-style-type: none"> • Ελέγξτε μήπως δεν έχετε αφαιρέσει τις βίδες μεταφοράς • Έχετε τοποθετήσει το πλυντήριο σε σταθερό πάτωμα; • Μήπως τα ρούχα είναι πολύ μικρά ή ελαφριά; • Έχετε ρυθμίσει σωστά τα ρυθμιζόμενα πόδια; 	<p>Αφαιρέστε τις βίδες μεταφοράς. Τοποθετήστε το πλυντήριο σε σταθερό πάτωμα. Προσθέστε περισσότερα ρούχα. Σφίξτε τα παξιμάδια.</p>
Δεν υπάρχει νερό. Η οθόνη δείχνει "ΙΕ"	<ul style="list-style-type: none"> • Μήπως είναι κλειστή η βάνα παροχής νερού; • Μήπως υπάρχει διακοπή νερού ή το νερό δεν έχει πίεση; • Μήπως έχουν παγώσει οι σωλήνες παροχής νερού; • Μήπως έχουν βουλώσει τα φίλτρα; 	<p>Ανοίξτε τη βάνα. Περιμένετε. Χρησιμοποιήστε ζεστό νερό για να ξεπαγώσετε τους σωλήνες. Βγάλτε τα φίλτρα και καθαρίστε τα.</p>
Το νερό δεν αποστραγγίζει. Η οθόνη δείχνει "ΟΕ"	<ul style="list-style-type: none"> • Μήπως έχετε βάλει πολύ ψηλά το σωλήνα αποστράγγισης; • Μήπως έχει παγώσει ο σωλήνας αποστράγγισης; • Μήπως είναι βουλωμένος ο σωλήνας αποστράγγισης; • Μήπως είναι βουλωμένη η αποχέτευση στο χώρο σας; 	<p>Αποσυνδέστε το σωλήνα και δρομολογήστε τον έτσι ώστε να μην ξεπερνά το 1 μέτρο ύψος. Χρησιμοποιήστε ζεστό νερό για να ξεπαγώσετε τους σωλήνες. Καθαρίστε την αποχέτευση.</p>
Πρόβλημα στην πόρτα. Η οθόνη δείχνει "DE"	<ul style="list-style-type: none"> • Βεβαιωθείτε ότι δεν έχετε ενεργοποιήσει το πλυντήριο με ανοιχτή πόρτα. 	<p>Βεβαιωθείτε ότι η πόρτα έχει κλείσει καλά.</p>

Το νερό δεν ζεσταίνεται. Η οθόνη δείχνει "tE"	Παρακαλούμε να αποσυνδέσετε το φινιρίσμα και να επικοινωνήσετε με την τεχνική υποστήριξη.
Συνεχές νερό. Η οθόνη δείχνει "FE"	Κλείστε τη βάννα, αποσυνδέστε το φινιρίσμα και επικοινωνήστε με την τεχνική υποστήριξη.
Ο κάδος δε περιστρέφεται. Η οθόνη δείχνει "LE" ή "CE"	Κλείστε τη βάννα, αποσυνδέστε το φινιρίσμα και επικοινωνήστε με την τεχνική υποστήριξη.
Υπερβολική ποσότητα αφρού	<ul style="list-style-type: none">• Μήπως βάλσατε πολύ απορρυπαντικό; Χρησιμοποιήστε σωστή ποσότητα απορρυπαντικού.

ΕΓΓΥΗΣΗ:

Εγγυόμαστε ότι αυτή η συσκευή είναι υψηλής ποιότητας και ότι αν λειτουργεί σύμφωνα με τις οδηγίες χρήσης της δεν θα έχει κανένα πρόβλημα. Η εγγύηση έχει ισχύ για 2 χρόνια από την ημερομηνία αγοράς της συσκευής, καλύπτει την επισκευή τυχούσας βλάβης της συσκευής λόγω ελαττωματικού υλικού ή κατασκευαστικού λάθους και προβλέπει την αντικατάσταση της συσκευής αποκλειόμενων περαιτέρω αξιώσεων. Η εργασία και τα ανταλλακτικά κατά την περίοδο της εγγύησης παρέχονται δωρεάν.

Για να ισχύει η εγγύηση πρέπει να έχετε την απόδειξη αγοράς της συσκευής ή φωτοτυπία της, όπου να φαίνεται η ημερομηνία αγοράς της συσκευής, το ονοματεπώνυμο, η διεύθυνση και το τηλέφωνό σας.

ΟΡΟΙ ΕΓΓΥΗΣΗΣ:

- Όλες οι επισκευές γίνονται από εξουσιοδοτημένα συνεργεία της αντιπροσωπείας.
- Ο ιδιοκτήτης τη συσκευής οφείλει να έχει την απόδειξη αγοράς όπου να φαίνεται η ημερομηνία αγοράς της συσκευής, το ονοματεπώνυμο, η διεύθυνση και το τηλέφωνό του.
- Η συσκευή χρησιμοποιείται αποκλειστικά για οικιακή χρήση.
- Η εγκατάσταση και η σύνδεση να γίνεται σύμφωνα με τις οδηγίες χρήσης και εγκατάστασης της συσκευής και σύμφωνα με τους ισχύοντες κανονισμούς.
- Οποιαδήποτε επισκευή πρέπει να πραγματοποιείται μόνον από τα εξουσιοδοτημένα συνεργεία και τα ανταλλακτικά που χρησιμοποιούνται να είναι γνήσια.
- Η ενδεχόμενη επισκευή ή αντικατάσταση μερών της συσκευής ή της ίδιας της συσκευής δεν παρατείνουν τη διάρκεια της παρούσας εγγύησης, η οποία συνεχίζει σε κάθε περίπτωση έως τη λήξη των 2 ετών.
- Η παρούσα εγγύηση δεν βλάπτει τα δικαιώματα που προβλέπονται από την Ευρωπαϊκή Οδηγία 1999/44/EC και την Ελληνική νομοθεσία.

ΔΕΝ ΚΑΛΥΠΤΟΝΤΑΙ ΑΠΟ ΤΗΝ ΕΓΓΥΗΣΗ ΟΙ ΠΑΡΑΚΑΤΩ ΠΕΡΙΠΤΩΣΕΙΣ:

- Φυσική φθορά από τη χρήση και αναλώσιμα (καλώδια, εξαρτήματα, θήκη απορρυπαντικού, λάστιχο πόρτας, πίνακας ελέγχου, γυάλινα μέρη, π.χ. πόρτα).
- Κακή χρήση του προϊόντος από αμέλεια ή εσκεμμένα ή χρήση μη σύμφωνη με τις οδηγίες χρήσης και συντήρησης.
- Χρήση του προϊόντος για άλλον σκοπό από αυτόν για τον οποίο κατασκευάστηκε.
- Επαγγελματική χρήση, αλόγιστη χρήση, λάθος χειρισμοί, μειωμένη φροντίδα της συσκευής.
- Εγκατάσταση και χρήση με τρόπο που αντίκειται στις τεχνικές προδιαγραφές της χώρας και του χώρου όπου χρησιμοποιείται.
- Βλάβες από κακή ή λανθασμένη ή εκτός προδιαγραφών εγκατάσταση. Σύνδεση σε τάση διαφορετική από αυτή που αναγράφεται στην ετικέτα τύπου της συσκευής.
- Σπασμένα μέρη και βλάβες από μεταφορά και πτώση.
- Επισκευές ή απόπειρα επισκευής από μη εξουσιοδοτημένα άτομα ή συνεργεία, οπότε αυτομάτως διακόπτεται η εγγύηση.
- Χρήση μη γνήσιων ανταλλακτικών.
- Ο ετήσιος έλεγχος της συσκευής από εξουσιοδοτημένο service.
- Οτιδήποτε εκτός του ελέγχου του κατασκευαστή (φωτιά, νερό, ανωμαλίες στην τάση ηλεκτροδότησης, υπερτάσεις από κεραυνούς).

Η εταιρεία αποποιείται κάθε ευθύνης, σε περίπτωση που η εγκατάσταση, η χρήση και η συντήρηση της συσκευής δεν πραγματοποιηθεί σύμφωνα με τις Οδηγίες Χρήσης που τη συνοδεύουν και από ενδεχόμενες βλάβες που μπορεί να προκύψουν, άμεσα ή έμμεσα, σε άτομα, αντικείμενα ή ζώα λόγω μη τήρησης των οδηγιών χρήσης.

ΠΡΟΣΟΧΗ:

**ΓΙΑ ΝΑ ΙΣΧΥΕΙ Η ΕΓΓΥΗΣΗ ΚΡΑΤΑΤΕ ΤΗΝ ΑΠΟΔΕΙΞΗ
ΑΓΟΡΑΣ ΤΗΣ ΣΥΣΚΕΥΗΣ**

Τεχνικά Χαρακτηριστικά

ProCycle WM07WAN

Όνομαστικό φορτίο ρούχων σε κάθε πλύση	7,0 κιλά
Όνομαστικό φορτίο ρούχων στύψιμο	7,0 κιλά
Όνομαστική τάση	220-240V~50Hz
Όνομαστική ισχύς πλυσίματος	200W
Όνομαστική ισχύς στύψιματος	500W
Όνομαστική ισχύς θέρμανσης	1600W
Μέγιστη ισχύς	1700W

ProCycle WM08WAN & ProCycle White WM08WAN

Όνομαστικό φορτίο ρούχων σε κάθε πλύση	8,0 κιλά
Όνομαστικό φορτίο ρούχων στύψιμο	8,0 κιλά
Όνομαστική τάση	220-240V~50Hz
Όνομαστική ισχύς πλυσίματος	200W
Όνομαστική ισχύς στύψιματος	500W
Όνομαστική ισχύς θέρμανσης	1600W
Μέγιστη ισχύς	1700W

Τα τεχνικά χαρακτηριστικά και οι προδιαγραφές μπορεί να αλλάξουν χωρίς προειδοποίηση, με γνώμονα τη διαρκή βελτίωση του προϊόντος.

ΣΗΜΕΙΩΣΕΙΣ



ΜΑΙΝΗΤΙΚΗ Α.Ε.

ΕΙΣΑΓΩΓΕΣ - ΑΝΤΙΠΡΟΣΩΠΕΙΕΣ

ΘΕΣΣΑΛΟΝΙΚΗ: ΘΕΣΗ «ΜΠΙΛΛΙΑ», ΠΕΡΙΟΧΗ ΑΕΡΟΔΡΟΜΙΟΥ

57001 – ΘΕΡΜΗ, Τ.Θ. 60541 ΤΗΛ: +30 2310 805980 FAX: +30 2310 805959

ΑΘΗΝΑ: ΥΨΟΥΝΤΟΣ 7, 12132 – ΠΕΡΙΣΤΕΡΙ

ΤΗΛ: +30 210 9329061-2 FAX: +30 2109373632

E-mail: info@juropro.gr

www.juropro.gr

11/2022



Το σύμβολο αυτό, επάνω στο προϊόν ή στη συσκευασία του, υποδεικνύει ότι δεν πρέπει να μεταχειρίζεστε το προϊόν αυτό ως οικιακό απόρριμμα. Το προϊόν χαρακτηρίζεται σύμφωνα με την ευρωπαϊκή οδηγία 2012/19/ΕΕ περί ηλεκτρικών και ηλεκτρονικών συσκευών (Waste Electrical and Electronic Equipment - WEE). Η οδηγία προκαθορίζει τα πλαίσια για την απόσυρση και την αξιοποίηση των παλαιών ηλεκτρικών και ηλεκτρονικών συσκευών, με ισχύ σε όλη την Ε.Ε. Θα πρέπει να παραδίδετε το προϊόν στα κατάλληλα σημεία συλλογής για ανακύκλωση ηλεκτρικών και ηλεκτρονικών συσκευών. Εξασφαλίζοντας ότι το προϊόν αυτό διατίθεται σωστά, συμβάλλετε στην αποτροπή ενδεχόμενων αρνητικών συνεπειών για το περιβάλλον και την ανθρώπινη υγεία, οι οποίες θα μπορούσαν να προκληθούν από ακατάλληλο χειρισμό απόρριψής του. Για περισσότερες πληροφορίες σχετικά με την ανακύκλωση του προϊόντος αυτού, επικοινωνήστε με το δημαρχείο της περιοχής σας, την τοπική υπηρεσία αποκομιδής απορριμμάτων ή με το κατάστημα από όπου το αγοράσατε.